

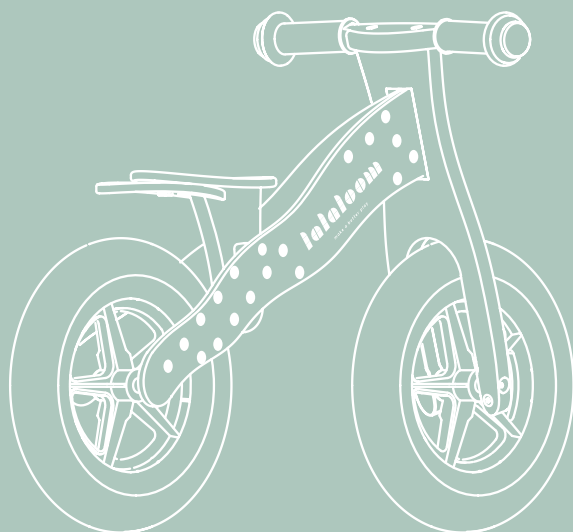

make a better play



blue bubble bike

bici andador de madera · wooden walker bike
marcheur en bois · bici da passeggio in legno
holzwanderfahrrad

designed in
BARCELONA

ES Manual
de usuario

EN Instruction
manual

FR Manuel
d'utilisation

IT Manuale
dell'utente

DE Handbuch
des Benutzers

beeloom

Hi, I'm bubble bike!
Are you ready
to give me life?

treeboon

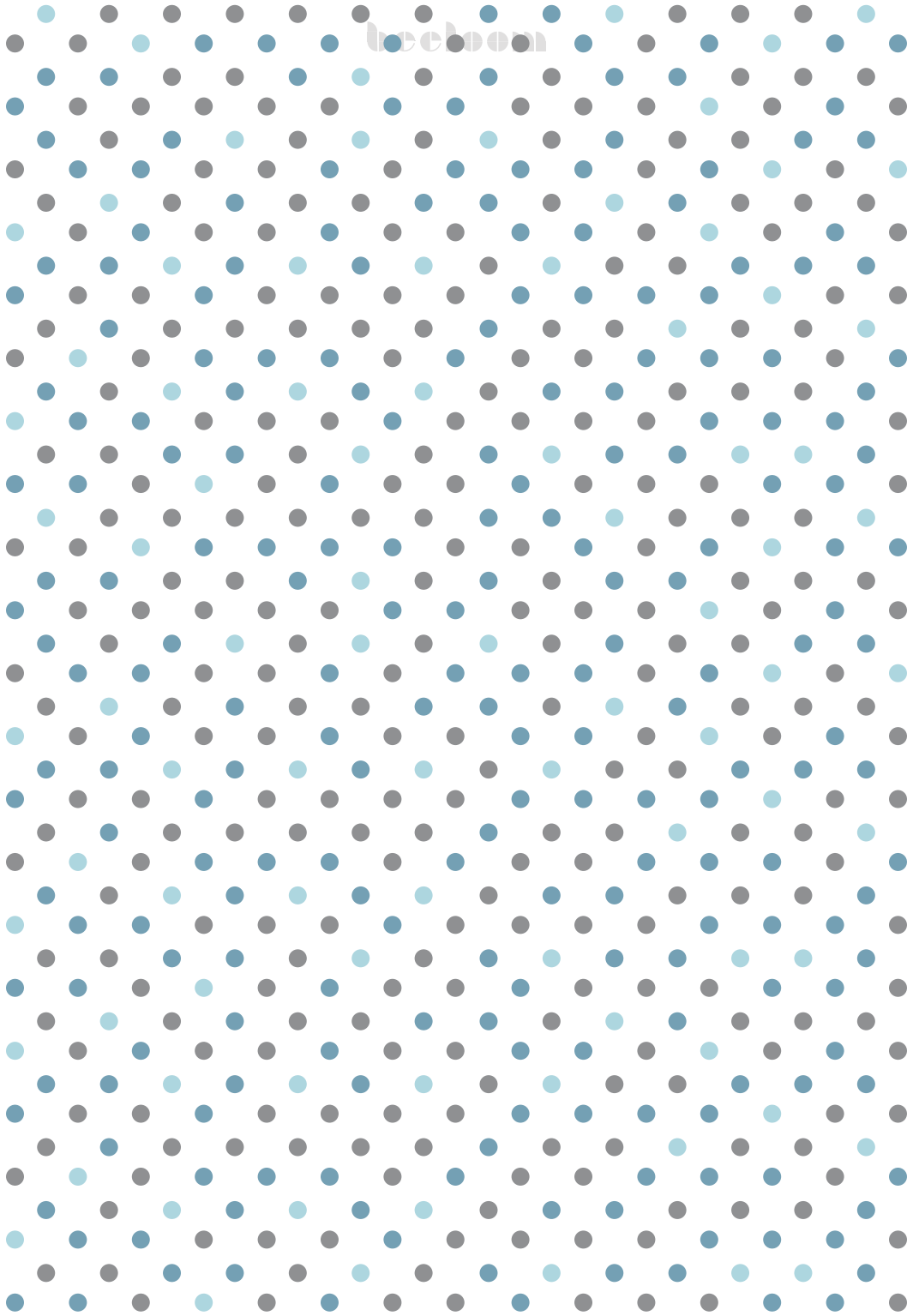



make a better play



knowledge

Beeloom toys are designed to encourage learning.



conscious

Our Beeloom kids don't like plastic: they prefer to explore the world around them in a healthy and funny way.



design

Simple is better; minimal designs, major values.



equality

We do not define our kids dreams; toys are not for girls or boys, they are for playing; without stereotypes or clichés.



Our Beeloom kids
will grow up with the knowledge and the value
of respecting our environment and keeping it safe
for the new generations coming,
with the aim of make our world a better place.



quality

Quality over quantity. Less is more.



timeless

Timeless and funny toys to bring anywhere and share with family.



commitment

Committed products as our Beeloom kids will be.



respect

We believe the change is possible.
Because we want the best for our children and for the world we leave them.



ES ¿QUÉ APRENDEMOS?

Motricidad Global: Estimular esta capacidad es muy importante para que los niños desarrollen el control de los movimientos de su cuerpo. También ayuda a integrar al niño en su entorno, a través de la exploración y el descubrimiento.

Coordinación de movimientos: Este juguete mejora su sentido de la coordinación, porque para conseguir mantenerse encima de la bicicleta ha de coordinar el trabajo de brazos y piernas.

Equilibrio: La bicicleta sin pedales es el primer juguete con el que los niños aprenden y experimentan el equilibrio.

Agilidad: Los juguetes de ejercicio multiplican por dos la actividad física de los niños y además impulsa su diversión, autonomía, salud y sociabilidad.

Orientación espacial: La bicicleta sin pedales ayuda a los niños a medir las medidas, distancias y tamaños de las cosas para orientarse.

Autoconfianza: Ayudar a superarse a sí mismo y para gestionar la frustración, ya que experimentará cómo su habilidad mejora día a día.

EN WHAT DO WE LEARN?

Global Motricity: Stimulating this ability is very important for children to develop control of their body movements. It also helps to integrate the child into their environment, through exploration and discovery.

Coordination of movements: This toy improves the child's sense of coordination, because in order to be able to stay on the bicycle it has to coordinate the work of the arms and legs.

Balance: The bicycle without pedals is the first toy with which children learn and experience balance.

Agility: Exercise toys double children's physical activity and also boost their fun, autonomy, health and sociability.

Spatial Orientation: The bicycle without pedals helps children to measure measurements, distances and sizes of things to orient themselves.

Self-confidence: Helping to overcome oneself and to manage frustration, as one will experience how one's ability improves day by day.

FR QU'EST-CE QU'ON APPREND ?

Motricité globale : Il est très important de stimuler cette capacité pour que les enfants développent le contrôle de leurs mouvements corporels. Il aide aussi à intégrer l'enfant dans son environnement, par l'exploration et la découverte.

Coordination des mouvements : Ce jouet améliore la coordination de l'enfant, car pour rester sur le vélo, il doit coordonner le travail des bras et des jambes.

Equilibre: Le vélo sans pédales est le premier jouet avec lequel les enfants apprennent et expérimentent l'équilibre.

Agilité : Les jouets d'exercice doublent l'activité physique des enfants et augmentent leur plaisir, leur autonomie, leur santé et leur sociabilité.

Orientation spatiale : Le vélo sans pédales aide les enfants à mesurer les mesures, les distances et les dimensions des objets pour s'orienter.

Confiance en soi : Aider à se dépasser et à gérer la frustration, en expérimentant comment ses capacités s'améliorent de jour en jour.

IT COSA IMPARIAMO?

Motricità globale: Stimolare questa capacità è molto importante per i bambini per sviluppare il controllo dei loro movimenti corporei. Aiuta anche a integrare il bambino nel suo ambiente, attraverso l'esplorazione e la scoperta.

Coordinamento dei movimenti: Questo giocattolo migliora la coordinazione del bambino, poiché per rimanere in bicicletta deve coordinare il lavoro di braccia e gambe.

Equilibrio: La bicicletta senza pedali è il primo giocattolo con cui i bambini imparano e sperimentano l'equilibrio.

Agilità: I giocattoli da esercizio raddoppiano l'attività fisica dei bambini e ne aumentano anche il divertimento, l'autonomia, la salute e la socievolezza.

Orientamento spaziale: La bicicletta senza pedali aiuta i bambini a misurare misure, distanze e dimensioni delle cose per orientarsi.

Fiducia in se stessi: Aiutare a superare se stessi e gestire la frustrazione, mentre si sperimenta come le proprie capacità migliorano giorno dopo giorno.

DE WAS LERNEN WIR?

Globale Beweglichkeit: Die Stimulation dieser Fähigkeit ist sehr wichtig für Kinder, um die Kontrolle über ihre Körperbewegungen zu entwickeln. Es hilft auch, das Kind durch Erforschung und Entdeckung in seine Umgebung zu integrieren.

Koordination der Bewegungen: Dieses Spielzeug verbessert die Koordination des Kindes, denn um auf dem Fahrrad zu bleiben, muss es die Arbeit der Arme und Beine koordinieren.

Balance: Das Fahrrad ohne Pedale ist das erste Spielzeug, mit dem Kinder das Gleichgewicht lernen und erleben.

Agilität: Bewegungsspielzeug verdoppelt die körperliche Aktivität der Kinder und erhöht auch deren Spaß, Autonomie, Gesundheit und Geselligkeit.

Räumliche Orientierung: Das Fahrrad ohne Pedale hilft Kindern, Maße, Abstände und Größen von Dingen zu messen, um sich zu orientieren.

Selbstvertrauen: Hilfe, sich selbst zu überwinden und Frustration zu bewältigen, wenn man erlebt, wie sich seine Fähigkeiten von Tag zu Tag verbessern.

advertencias · warnings · avertissements · avvertenze · warnungen

ES ADVERTENCIA

Se recomienda para niños de 2 años y más.

Peso máximo: 30 kg.

Este producto debe ser montado por un adulto. Retire todos los elementos del embalaje antes de permitir que el niño utilice el juguete.

Se utilizará bajo la supervisión de un adulto. No permitan que se monte más de un niño a la vez.

Corroborar que el niño puede apoyar sus pies al momento de fijarle la altura a la bicicleta.

El niño siempre debe utilizar casco y protección para codos, rodillas y muñecas durante el uso.

No usar en calles, creca de escaleras o zonas muy irregulares; usar en lugares abiertos como parques o lugares privados.

No se recomienda el uso descalzo.

La caja puede contener broches u otras partes pequeñas.



EN WARNING

Recommended for children 2 years and older.

Maximum weight: 30 kg.

This product must be mounted by an adult.

Remove all items from packaging before use.

allow the child to use the toy.

It will be used under adult supervision. Do not allow more than one child to ride at a time.

Verify that the child can support his or her feet when setting the height of the bicycle.

The child should always wear a helmet and elbow, knee and wrist protection during use.

Do not use in streets, stairwells or very irregular areas; use in open places such as parks or private places. Barefoot use is not recommended.

The box may contain brochures or other small parts.

FR AVERTISSEMENT

Recommandé pour les enfants de 2 ans et plus.

Poids maximum : 30 kg.

Ce produit doit être monté par un adulte.

Retirer tous les éléments de l'emballage avant utilisation.

Laissez l'enfant utiliser le jouet.

A utiliser sous la surveillance d'un adulte. Ne permettez pas à plus d'un enfant de monter à cheval à la fois.

Vérifiez que l'enfant peut supporter ses pieds lors du réglage de la hauteur du vélo.

L'enfant doit toujours porter un casque, un coude, un genou et un poignet de protection pendant l'utilisation.

Ne pas utiliser dans les rues, les escaliers ou les endroits très irréguliers ; utiliser dans les espaces ouverts tels que les parcs ou les endroits privés. L'utilisation pieds nus n'est pas recommandée.

La boîte peut contenir des brochures ou d'autres petits morceaux.

IT ATTENZIONE

Consigliato per bambini dai 2 anni in su.

Peso massimo: 30 kg.

Questo prodotto deve essere montato da un adulto. Togliere tutti gli articoli dall'imballaggio prima dell'uso.

Consentire al bambino di utilizzare il giocattolo.

Da utilizzare sotto la supervisione di un adulto. Non permettere a più di un bambino di cavalcare alla volta.

Verificare che il bambino possa sostenere i piedi quando regola l'altezza della bicicletta.

Il bambino dovrebbe sempre indossare un casco e una protezione per gomiti, ginocchia e polsi durante l'uso.

Non utilizzare su strade, scale o aree molto irregolari; utilizzare in spazi aperti come parchi o luoghi privati. Si sconsiglia l'uso a piedi nudi.

La scatola può contenere spille o altri piccoli pezzi.

DE WARNUNG

Empfohlen für Kinder ab 2 Jahren.

Maximales Gewicht: 30 kg.

Dieses Produkt muss von einem Erwachsenen montiert werden. Alle Artikel vor Gebrauch aus der Verpackung nehmen.

Lassen Sie das Kind das Spielzeug benutzen.

Zur Verwendung unter Aufsicht von Erwachsenen. Lassen Sie nicht zu, dass mehr als ein Kind gleichzeitig reitet.

Vergewissern Sie sich, dass das Kind beim Einstellen der Höhe des Fahrrads seine Füße stützen kann.

Das Kind sollte während des Gebrauchs immer einen Helm und einen Schutz für Ellbogen, Knie und Handgelenk tragen.

Nicht auf Straßen, Treppen oder sehr unregelmäßigen Flächen verwenden; in offenen Räumen wie Parks oder Privatplätzen verwenden. Barfußbetrieb wird nicht empfohlen.

Die Box kann Broschen oder andere kleine Stücke enthalten.

piezas · parts · parties · parti · stücke

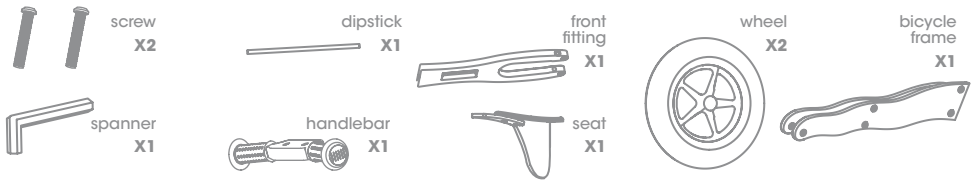

montaje · assembly · montage · montaggio · versammlung

- 1** ES Colocación de las ruedas y asiento
 EN Positioning of the wheels and seat
 FR Positionnement de la roue et du siège
 IT Posizionamento di ruote e sedili
 DE Rad- und Sitzpositionierung

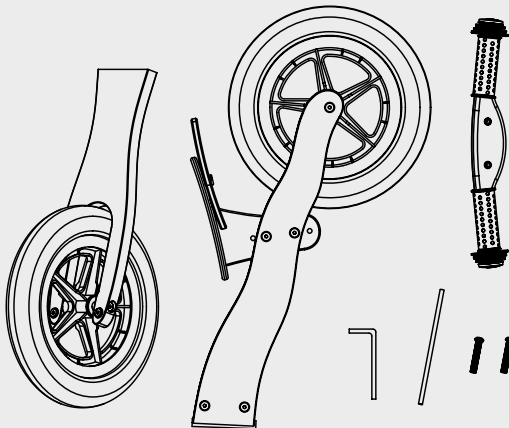

- ES** Coloca las ruedas en las terminaciones del cuadro y del encastre frontal ajustándolo con los tornillos. Luego repite el mismo procedimiento para el asiento encastrándolo en el cuadro de la bicicleta.
- EN** Place the wheels at the ends of the frame and the front recess, adjusting it with the screws. Then repeat the same procedure for the seat by inserting it into the frame of the bicycle.
- FR** Placer les roues aux extrémités du cadre et dans l'évidement avant en les serrant avec les vis. Répétez ensuite la même procédure pour le siège en l'insérant dans le cadre du vélo.
- IT** Posizionare le ruote alle estremità del telaio e dell'incavo anteriore, regolandolo con le viti. Quindi ripetere la stessa procedura per la sella inserendola nel telaio della bicicletta.
- DE** Legen Sie die Räder an den Enden des Rahmens und in die vordere Aussparung und ziehen Sie sie mit den Schrauben an. Wiederholen Sie dann den gleichen Vorgang für den Exzentrersitz am Fahrradrahmen.

- 2** ES Inserte el cuadro de la bicicleta en el orificio del
encastre frontal y coloquee la varilla para sujetar
las piezas.
- EN Insert the frame of the bicycle into the hole in
the front recess and attach the rod to hold the
parts.
- FR Insérez le cadre de la bicyclette dans le trou à
l'avant et fixez la tige pour maintenir les pièces.
- IT Inserire il telaio della bicicletta nel foro anteriore
e fissare l'asta per trattenerne le parti.
- DE Setzen Sie den Rahmen des Fahrrads in das
Loch vorne ein und befestigen Sie die Stange
zur Aufnahme der Teile.

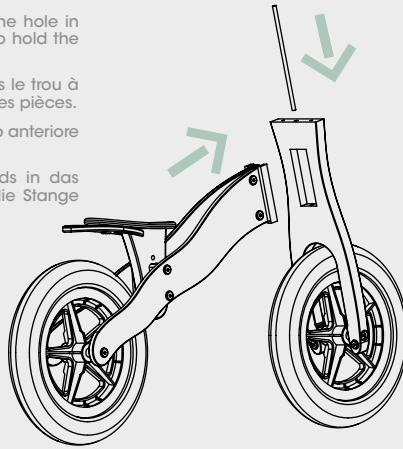

- 3** ES Una el manillar en la parte superior del
encastre frontal con los tornillos y la
varilla.
- EN Attach the handlebars to the top of
the front latch with the screws and rod.
- FR Fixez le guidon sur le dessus du loquet
avant à l'aide des vis et de la tige.
- IT Fissare il manubrio alla parte superiore
dello scrocco anteriore con le viti e
l'asta.
- DE Befestigen Sie den Lenker mit den
Schrauben und der Stange an der
Oberseite der vorderen Verriegelung.

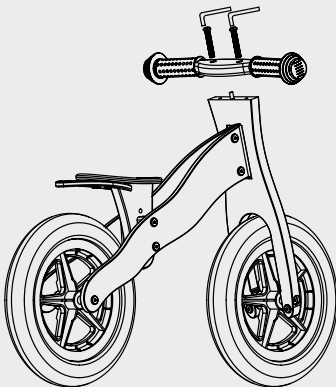

- 4** !
- ES Asegúrate que todas las
piezas estan bien ajustadas.
- EN Make sure all parts are tight.
- FR Assurez-vous que toutes les
pièces sont bien serrées.
- IT Assicurarsi che tutte le parti
siano ben strette.
- DE Vergewissern Sie sich, dass
alle Teile fest sitzen.

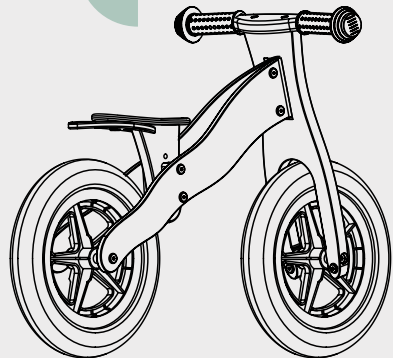



ES ELIMINACIÓN Y RECICLAJE

Cuando decida deshacerse del producto, asegúrese de seguir la normativa local.

Deshágase del producto cuidando el medio ambiente. No lo tire simplemente a la basura y prepárelo para reciclar. Lévelo a un centro de reciclaje autorizado.

Los materiales de embalaje son reciclables. Por favor, tírelos en el cubo de basura apropiado.

EN RECYCLING

When you decide to dispose of the product, be sure to follow local regulations.

Dispose of the product with care for the environment. Do not simply throw it in the trash and prepare it for recycling. Take it to an authorized recycling center.

Packaging materials are recyclable. Please dispose of them in the appropriate waste bin.

FR RECYCLAGE

Lorsque vous décidez de vous débarrasser du produit, veillez à respecter les réglementations locales.

Éliminer le produit en respectant l'environnement. Ne le jetez pas simplement à la poubelle et ne le préparez pas pour le recyclage. Apportez-le à un centre de recyclage agréé.

Les matériaux d'emballage sont recyclables. Veuillez les jeter dans la poubelle appropriée.

IT RICICLAGGIO

Quando si decide di smaltire il prodotto, assicurarsi di seguire le normative locali.

Smaltire il prodotto nel rispetto dell'ambiente. Non gettarlo semplicemente nella spazzatura e prepararlo per il riciclaggio. Portare a un centro di riciclaggio autorizzato.

I materiali di imballaggio sono riciclabili. Si prega di smaltirli nell'apposito cestino.

DE RECYCLING

Wenn Sie sich für die Entsorgung des Produkts entscheiden, beachten Sie unbedingt die örtlichen Vorschriften.

Entsorgen Sie das Produkt mit Rücksicht auf die Umwelt. Werfen Sie es nicht einfach in den Müll und bereiten Sie es für das Recycling vor. Bringen Sie es zu einem autorisierten Recyclingzentrum.

Verpackungsmaterialien sind recycelbar. Bitte entsorgen Sie sie in der entsprechenden Mülltonne.

garantía · warranty · garantie · garanzia · garantie

ES GARANTÍA

Este producto tiene una garantía de 2 años. Esta garantía cubre daños y mal funcionamiento, sólo si el producto no ha sido usado indebidamente y se han seguido correctamente todas las instrucciones. Para reclamar su garantía, debe presentar su recibo de compra. El producto debe estar completo y tener todas sus partes.

La garantía no cubre el desgaste, la falta de mantenimiento, la negligencia, el montaje incorrecto y el uso inadecuado (golpes, uso incorrecto de la fuente de alimentación, almacenamiento, condiciones de uso, etc.).

También se excluye cuando se han utilizado en el producto accesorios o piezas de montaje no originales o inadecuados.

EN WARRANTY

This product is warranted for 2 years. This warranty covers damage and malfunction only if the product has not been used improperly and all instructions have been followed correctly. To claim your warranty, you must present your purchase receipt. The product must be complete and have all parts.

The warranty does not cover wear, lack of maintenance, negligence, incorrect assembly and misuse (knocks, misuse of power supply, storage, conditions of use, etc.).

It is also excluded when non-original or inappropriate accessories or mounting parts have been used on the product.

FR GARANTIE

Ce produit est garanti 2 ans. Cette garantie couvre les dommages et dysfonctionnements uniquement si le produit n'a pas été utilisé incorrectement et si toutes les instructions ont été suivies correctement. Pour réclamer votre garantie, vous devez présenter votre reçu d'achat. Le produit doit être complet et contenir toutes les pièces.

La garantie ne couvre pas l'usure, le manque d'entretien, la négligence, le montage incorrect et la mauvaise utilisation (chocs, mauvaise utilisation de l'alimentation électrique, stockage, conditions d'utilisation, etc.)

Elle est également exclue lorsque des accessoires ou des pièces de montage non originaux ou inappropriés ont été utilisés dans le produit.

IT GARANZIA

Questo prodotto è garantito per 2 anni. Questa garanzia copre i danni e i malfunzionamenti solo se il prodotto non è stato utilizzato in modo improprio e se tutte le istruzioni sono state seguite correttamente. Per richiedere la garanzia, è necessario presentare la ricevuta d'acquisto. Il prodotto deve essere completo e contenere tutte le parti.

La garanzia non copre l'usura, la mancanza di manutenzione, la negligenza, il montaggio e l'uso improprio (urti, uso improprio dell'alimentazione elettrica, stoccaggio, condizioni d'uso, ecc.)

È esclusa anche quando nel prodotto sono stati utilizzati accessori o elementi di montaggio non originali o inappropriati.

DE GARANTIE

Auf dieses Produkt wird eine Garantie von 2 Jahren gewährt. Diese Garantie deckt Schäden und Fehlfunktionen nur dann ab, wenn das Produkt nicht unsachgemäß verwendet wurde und alle Anweisungen korrekt befolgt wurden. Um Ihre Garantie in Anspruch zu nehmen, müssen Sie Ihre Kaufquittung vorlegen. Das Produkt muss vollständig sein und alle Teile enthalten.

Die Garantie erstreckt sich nicht auf Verschleiß, mangelnde Wartung, Fahrlässigkeit, unsachgemäße Montage und Missbrauch (Stöße, Missbrauch der Stromversorgung, Lagerung, Nutzungsbedingungen usw.).

Sie ist auch dann ausgeschlossen, wenn im Produkt nicht originale oder ungeeignete Zubehörteile oder Montageeile verwendet wurden.



estándares · standards · normes · standard · normen

ES DECLARACIÓN DE CONFORMIDAD (CE)

Nosotros, BESELF BRANDS S.L., propietaria de la marca BEELOOM, con sede en c/Blanquers, 7-8 43800 - Valls SPAIN, declaramos que el caminador bicicleta sin pedales BLUE BUBBLE BIKE y GREEN WILD BIKE a partir del número de serie del año 2019 en adelante, son conformes con los requerimientos de las Directivas del Parlamento Europeo y del Consejo aplicables:

Directiva 2009/48/CE del Parlamento Europeo y del Consejo, de 18 de junio de 2009, sobre la seguridad de los juguetes. El producto entregado coincide con el ejemplar que fue sometido al examen CE de tipo.

Bajo los estándares:

EN 71-1:2014
EN 71-2:2011+A1:2014
EN71-3:2013+A1:2014

Valls (SPAIN), 17 de Junio de 2019

EN DECLARATION OF CONFORMITY (EC)

BESELF BRANDS S.L. owner of BEELOOM brand, with legal address in c/Blanquers, 7-8 43800 - Valls SPAIN, declares that wooden balance bicycle 'BUBBLE AND WILD BIKE' from 2019 series onwards, is in accordance with the European Parliament Directives and of the Council.

Directive 2009/48/EC of the European Parliament and of the Council of 18 June 2009 on the safety of toys.

The product delivered coincides with the prototype that was submitted for CE exam.

Standards:

EN 71-1:2014
EN 71-2:2011+A1:2014
EN71-3:2013+A1:2014

Valls (SPAIN), June,17, 2019

FR DÉCLARATION DE CONFORMITÉ (CE)

Nous, BESELF BRANDS S.L., propriétaire de la marque BEELOOM, située /Blanquers, 7-8 43800 - Valls, ESPAGNE, déclarons que le vélo sans pédale BLUE BUBBLE BIKE & GREEN WILD BIKE, à partir du numéro de série de l'année 2019, est conforme aux exigences des directives applicables du Parlement européen et du Conseil:

Directive 2009/48/CE du Parlement européen et du Conseil du 18 juin 2009 relative à la sécurité des jouets

Le produit livré coïncide avec l'échantillon qui a été soumis à l'examen de type CE.

En vertu des normes:

EN 71-1:2014
EN 71-2:2011+A1:2014
EN71-3:2013+A1:2014

Valls (SPAIN), 12 Juin 2019

IT DICHIARAZIONE DI CONFORMITÀ (EC)

Noi, BESELF BRANDS S.L., proprietari a della marca BEELOOM, con sede presso c/Blanquers, 7-8 43800 - Valls, SPAIN, dichiariamo che bicicletta senza pedali BLUE BUBBLE BIKE & GREEN WILD BIKE a partire dal numero di serie dell'anno 2019 in avanti, è conform e ai requisiti delle Direttive del Parlamento Europeo e del Consiglio applicabili:

Direttiva 2009/48/CE del Parlamento europeo e del Consiglio, del 18 giugno 2009, sulla sicurezza dei giocattoli

Il prodotto consegnato corrisponde al modello che fu sottoposto all'esame CE del tipo.

Standard:

EN 71-1:2014

EN 71-2:2011+A1:2014

EN71-3:2013+A1:2014

Valls (SPAIN), 12 Giugno 2019

DE EG-KONFORMITÄTSEKLRÄRUNG

Wir, BESELF BRANDS S.L., Inhaber der Marke LALOOM mit Sitz in c/Blanquers, 7-8 43800 - Valls SPAIN, erklären, dass der BLUE BUBBLE BIKE und GREEN WILD BIKE pedallose Radwanderer ab der Seriennummer 2019 den Anforderungen der geltenden Richtlinien des Europäischen Parlaments und des Rates entsprechen:

Richtlinie 2009/48/EG des Europäischen Parlaments und des Rates vom 18. Juni 2009 über die Sicherheit von Spielzeug

Das gelieferte Produkt stimmt mit dem Muster überein, das der EG-Baumusterprüfung unterzogen wurde.

Für gewöhnlich:

EN 71-1:2014

EN 71-2:2011+A1:2014

EN71-3:2013+A1:2014

Valls (SPAIN), 17. Juni 2019

Mireia Calvet, CEO

Representante autorizado y responsable de la documentación técnica.

Authorised representative and responsible for technical documentation.

Représentant autorisé et responsable de la documentation technique.

Rappresentante autorizzato e responsabile della documentazione tecnica.

Prokurist und verantwortlich für die technische Dokumentation.

beeloom



make a better play

Learning by playing
and experience unique emotions

