

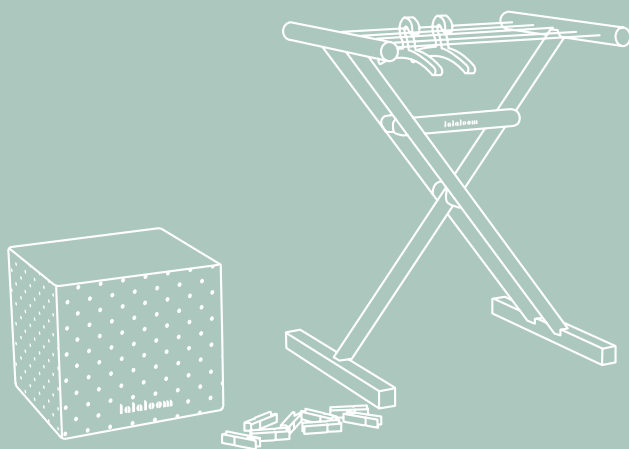

make a better play



clothes line

tendedero infantil de madera · wooden children's
clothes horse · corde à linge en bois pour enfants
stendibiancheria di legno per bambini
kinderwäschesänder aus Holz

designed in
BARCELONA

ES Manual
de usuario

EN Instruction
manual

FR Manuel
d'utilisation

IT Manuale
dell'utente

DE Handbuch
des Benutzers

beloom

Hi, I'm your **Clothes Line**.
Are you ready to dry
your best outfits with me?



make a better play



knowledge

Beeloom toys are designed to encourage learning.



conscious

Our Beeloom kids don't like plastic: they prefer to explore the world around them in a healthy and funny way.



design

Simple is better; minimal designs, major values.



equality

We do not define our kids dreams; toys are not for girls or boys, they are for playing; without stereotypes or clichés.



Our Beeloom kids
will grow up with the knowledge and the value
of respecting our environment and keeping it safe
for the new generations coming,
with the aim of make our world a better place.



quality

Quality over quantity. Less is more.



timeless

Timeless and funny toys to bring anywhere and share with family.



commitment

Committed products as our Beeloom kids will be.



respect

We believe the change is possible.
Because we want the best for our children and for the world we leave them.

ES ¿QUÉ APRENDEMOS?

Mejora de la psicomotricidad: tender la ropa estimula la coordinación ojo-mano y entrena a los niños a hacer la pinza con el pulgar y el índice.

Colaboración: con Clothes Line los pequeños sabrán la importancia de contribuir y ayudar en las tareas del hogar, valorando la importancia de cada una de ellas.

Socialización: los juguetes como tendederos de madera fomentan el desarrollo del lenguaje y la afectividad en los niños y niñas y también su capacidad operativa. Promueven además la socialización y potencian el aprendizaje.

Creatividad: los juegos de las tareas del hogar son muy beneficiosos ya que estimulan la creatividad de los niños, inventando distintas situaciones y soluciones, favoreciendo el lenguaje y la socialización.

EN WHAT DO WE LEARN?

Improved psychomotor skills: hanging clothes stimulates hand-eye coordination and trains children to do the thumb and forefinger tongs.

Collaboration: with Clothes Line the little ones will learn the importance of contributing and helping in household chores, valuing the importance of each one of them.

Socialization: toys such as wooden clotheslines promote the development of language and affectivity in children, as well as their operative capacity. They also promote socialization and enhance learning.

Creativity: housework games are very beneficial as they stimulate children's creativity, inventing different situations and solutions, promoting language and socialization.

FR QU'EST-CE QU'ON APPREND?

Amélioration des capacités psychomotrices : l'étendage du linge stimule la coordination œil-main et entraîne les enfants à faire la pince avec le pouce et l'index.

Collaboration : avec Clothes Line, les petits apprendront l'importance de contribuer et d'aider aux tâches ménagères, en valorisant l'importance de chacun d'entre eux.

Socialisation : les jouets tels que les cordes à linge en bois favorisent le développement du langage et de l'affection chez les enfants, ainsi que leur capacité opérationnelle. Ils favorisent également la socialisation et améliorent l'apprentissage.

Créativité : les jeux de ménage sont très bénéfiques car ils stimulent la créativité des enfants, en inventant des situations et des solutions différentes, en encourageant le langage et la socialisation.

IT COSA IMPARIAMO?

Migliorare le capacità psicomotorie: appendere i vestiti stimola la coordinazione occhio-mano e allena i bambini a usare il pollice e l'indice per fare le pinze.

Collaborazione: con Clothes Line i piccoli impareranno l'importanza di contribuire e aiutare nelle faccende domestiche, valorizzando l'importanza di ognuno di loro.

Socializzazione: i giocattoli come gli stendibiancheria di legno favoriscono lo sviluppo del linguaggio e dell'affetto nei bambini, così come la loro capacità operativa. Promuovono anche la socializzazione e migliorano l'apprendimento.

Creatività: i giochi domestici sono molto benefici perché stimolano la creatività dei bambini, inventando situazioni e soluzioni diverse, incoraggiando il linguaggio e la socializzazione.

DE WAS LERNEN WIR DARAUS?

Kreativität: diese Art von Spielen ist sehr vorteilhaft, da sie die Kreativität der Kinder anregen, verschiedene Situationen und Lösungen erfinden, die Sprache und die Sozialisation fördern.

Entwicklung der Konzentration: es wird den Kindern helfen, ihre Konzentration zu verbessern, wenn es darum geht, die Teile an der richtigen Stelle zu platzieren, je nachdem, was sie bauen wollen.

Vorstellungskraft: bewahrt ihren Sinn für Erkundung und Abenteuer. Das Erziehen, Ermutigen und Leiten der Phantasie von Kindern hat viele Vorteile, wie z.B. die Förderung der Neugierde, die Verbesserung der Kreativität und die Erleichterung des Denkens und der Intelligenz.

Freies Spiel: sehr vorteilhaft für Kinder, da es ihnen hilft, Autonomie und Entscheidungsfähigkeit zu entwickeln. Es fördert auch die natürliche Neugier und die Entwicklung der Kreativität.

Verbesserte Koordination: das Aufnehmen und richtige Platzieren der Teile fördert die Hand-Augen-Koordination und trainiert die Kinder, die Zange mit Daumen und Zeigefinger zu führen.

advertencias · warnings · avertissements · avvertenze · warnungen

ES ATENCIÓN

No apto para niños menores a 36 meses.

Retire todos los elementos del embalaje antes de permitir que el niño utilice el juguete.

El producto contiene piezas pequeñas. Mantenga las piezas desmontadas fuera del alcance de los niños pequeños.

Se utilizará bajo la supervisión de un adulto.

Se requiere montaje por parte de un adulto.

La caja puede contener broches u otras partes pequeñas.

Riesgo de asfixia.



EN ATTENTION

Not suitable for children under 36 months.

Remove all items from the packaging before allowing the child to use the toy.

The product contains small parts. Keep unassembled parts out of the reach of small children.

It must be used under adult supervision.

Adult assembly required.

The box may contain brooches or other small parts.

Chocking hazard.

FR ATTENTION

Ne convient pas aux enfants de moins de 36 mois.

Retirer tous les éléments de l'emballage avant utilisation.

Le produit contient de petites pièces. Garder les pièces non assemblées hors de la portée des jeunes enfants.

A utiliser sous la surveillance d'un adulte.

L'assemblage par un adulte est requis.

La boîte peut contenir des broches ou d'autres petits morceaux.

Dangers de suffocation.

IT ATTENZIONE

Non adatto a bambini sotto i 36 mesi.

Rimuovere tutti gli articoli dalla confezione prima di permettere al bambino di utilizzare il giocattolo.

Il prodotto contiene piccole parti. Tenere le parti smontate fuori dalla portata dei bambini piccoli.

Sarà utilizzato sotto la supervisione di un adulto.

È richiesto il montaggio da parte di un adulto.

La scatola può contenere graffette o altre piccole parti.

Rischio di soffocamento.

DE ACHTUNG

Nicht geeignet für Kinder unter 36 Monaten.

Entfernen Sie alle Gegenstände aus der Verpackung, bevor Sie dem Kind erlauben, das Spielzeug zu benutzen.

Das Produkt enthält Kleinteile. Bewahren Sie nicht montierte Teile außerhalb der Reichweite von Kleinkindern auf.

Es wird unter Aufsicht von Erwachsenen verwendet.

Montage durch Erwachsene erforderlich.

Die Box kann Broschen oder andere Kleinteile enthalten. Erstickungsgefahr.

piezas · parts · parties · parti · stücke

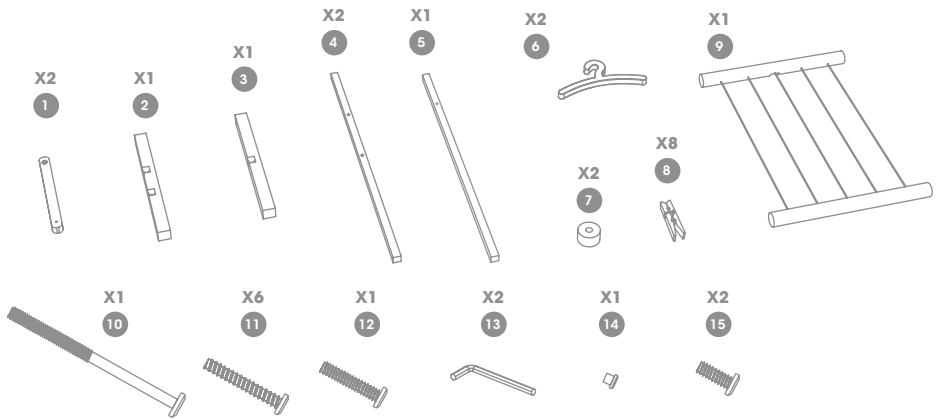

montaje · assembly · montage · montaggio · versammlung

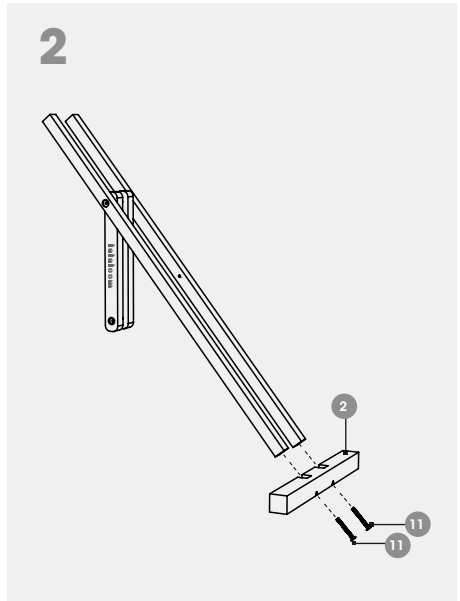
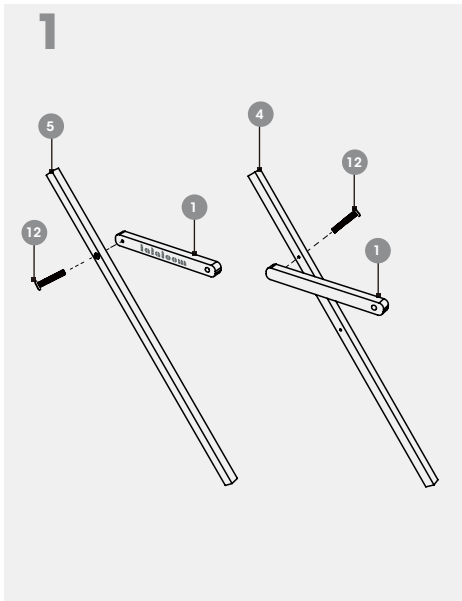

beloom

3

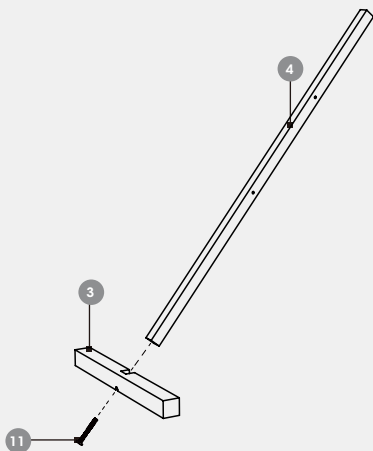

4

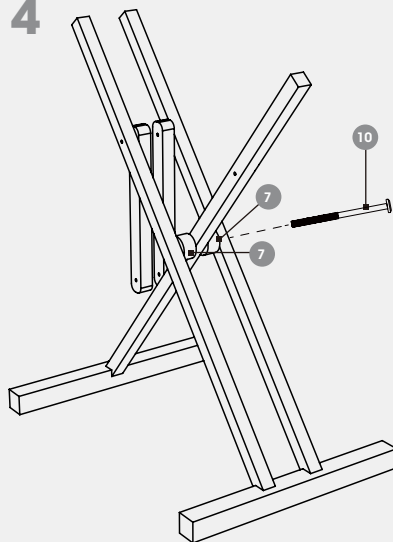

5

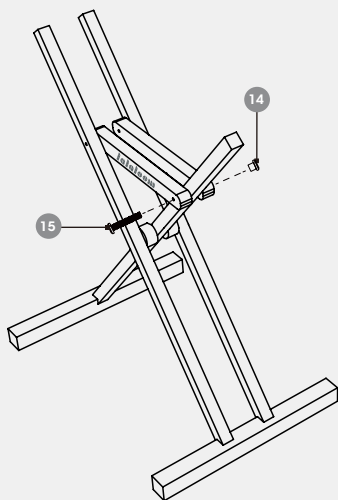

6

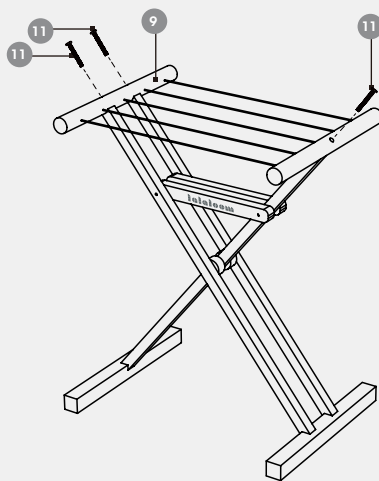

mantenimiento · maintenance · entretien · manutenzione · wartung

ES MANTENIMIENTO

Por favor, compruebe el montaje a intervalos regulares y apriete los herrajes si es necesario.

Limpie la superficie con un paño ligeramente húmedo y un detergente suave para vajilla si es necesario. No utilice ningún producto de limpieza que contenga alcohol o amoníaco.

Recomendamos probar todos los materiales de limpieza en la parte inferior de cualquier superficie que no se vea durante el uso normal del producto.

EN MAINTENANCE

Please check the assembly at regular intervals and tighten the fittings if necessary.

Clean the surface with a slightly damp cloth and a mild dishwashing detergent if necessary. Do not use any cleaning agents containing alcohol or ammonia.

We recommend testing all cleaning materials on the underside of any surface that is not visible during normal use of the product.

FR ENTRETIEN

Veuillez vérifier le montage à intervalles réguliers et resserrer les raccords si nécessaire.

Nettoyez la surface avec un chiffon légèrement humide et un détergent doux pour lave-vaisselle si nécessaire. N'utilisez pas de produits de nettoyage contenant de l'alcool ou de l'ammoniaque.

Nous recommandons de tester tous les produits de nettoyage sur la face inférieure de toute surface qui n'est pas visible lors d'une utilisation normale du produit.

IT MANUTENZIONE

Controllare il montaggio ad intervalli regolari e, se necessario, serrare i raccordi.

Pulire la superficie con un panno leggermente umido e, se necessario, con un detergente per piatti delicato. Non utilizzare detersivi contenenti alcool o ammoniaca.

Si consiglia di testare tutti i materiali di pulizia sul lato inferiore di qualsiasi superficie non visibile durante il normale utilizzo del prodotto.

DE WARTUNG

Bitte überprüfen Sie die Montage in regelmäßigen Abständen und ziehen Sie die Verschraubungen gegebenenfalls fest.

Reinigen Sie die Oberfläche mit einem leicht feuchten Tuch und ggf. einem milden Geschirrspülmittel. Verwenden Sie keine alkohol- oder ammoniakhaltigen Reinigungsmittel.

Wir empfehlen, alle Reinigungsmittel auf der Unterseite jeder Oberfläche zu testen, die bei normalem Gebrauch des Produkts nicht sichtbar ist.



ES ELIMINACIÓN Y RECICLAJE

Cuando decida deshacerse del producto, asegúrese de seguir la normativa local.

Deshágase del producto cuidando el medio ambiente. No lo tire simplemente a la basura y prepárelo para reciclar. Lévelo a un centro de reciclaje autorizado.

Los materiales de embalaje son reciclables. Por favor, tírelos en el cubo de basura apropiado.

EN RECYCLING

When you decide to dispose of the product, be sure to follow local regulations.

Dispose of the product with care for the environment. Do not simply throw it in the trash and prepare it for recycling. Take it to an authorized recycling center.

Packaging materials are recyclable. Please dispose of them in the appropriate waste bin.

FR RECYCLAGE

Lorsque vous décidez de vous débarrasser du produit, veillez à respecter les réglementations locales.

Éliminer le produit en respectant l'environnement. Ne le jetez pas simplement à la poubelle et ne le préparez pas pour le recyclage. Apportez-le à un centre de recyclage agréé.

Les matériaux d'emballage sont recyclables. Veuillez les jeter dans la poubelle appropriée.

IT RICICLAGGIO

Quando si decide di smaltire il prodotto, assicurarsi di seguire le normative locali.

Smaltire il prodotto nel rispetto dell'ambiente. Non gettarlo semplicemente nella spazzatura e prepararlo per il riciclaggio. Portare a un centro di riciclaggio autorizzato.

I materiali di imballaggio sono riciclabili. Si prega di smaltirli nell'apposito cestino.

DE RECYCLING

Wenn Sie sich für die Entsorgung des Produkts entscheiden, beachten Sie unbedingt die örtlichen Vorschriften.

Entsorgen Sie das Produkt mit Rücksicht auf die Umwelt. Werfen Sie es nicht einfach in den Müll und bereiten Sie es für das Recycling vor. Bringen Sie es zu einem autorisierten Recyclingzentrum.

Verpackungsmaterialien sind recycelbar. Bitte entsorgen Sie sie in der entsprechenden Mülltonne.

garantía · warranty · garantie · garanzia · garantie

ES GARANTÍA

Este producto tiene una garantía de 2 años. Esta garantía cubre daños y mal funcionamiento, sólo si el producto no ha sido usado indebidamente y se han seguido correctamente todas las instrucciones. Para reclamar su garantía, debe presentar su recibo de compra. El producto debe estar completo y tener todas sus partes.

La garantía no cubre el desgaste, la falta de mantenimiento, la negligencia, el montaje incorrecto y el uso inadecuado (golpes, uso incorrecto de la fuente de alimentación, almacenamiento, condiciones de uso, etc.).

También se excluye cuando se han utilizado en el producto accesorios o piezas de montaje no originales o inadecuados.

EN WARRANTY

This product is warranted for 2 years. This warranty covers damage and malfunction only if the product has not been used improperly and all instructions have been followed correctly. To claim your warranty, you must present your purchase receipt. The product must be complete and have all parts.

The warranty does not cover wear, lack of maintenance, negligence, incorrect assembly and misuse (knocks, misuse of power supply, storage, conditions of use, etc.).

It is also excluded when non-original or inappropriate accessories or mounting parts have been used on the product.

FR GARANTIE

Ce produit est garanti 2 ans. Cette garantie couvre les dommages et dysfonctionnements uniquement si le produit n'a pas été utilisé incorrectement et si toutes les instructions ont été suivies correctement. Pour réclamer votre garantie, vous devez présenter votre reçu d'achat. Le produit doit être complet et contenir toutes les pièces.

La garantie ne couvre pas l'usure, le manque d'entretien, la négligence, le montage incorrect et la mauvaise utilisation (chocs, mauvaise utilisation de l'alimentation électrique, stockage, conditions d'utilisation, etc.).

Elle est également exclue lorsque des accessoires ou des pièces de montage non originaux ou inappropriés ont été utilisés dans le produit.

IT GARANZIA

Questo prodotto è garantito per 2 anni. Questa garanzia copre i danni e i malfunzionamenti solo se il prodotto non è stato utilizzato in modo improprio e se tutte le istruzioni sono state seguite correttamente. Per richiedere la garanzia, è necessario presentare la ricevuta d'acquisto. Il prodotto deve essere completo e contenere tutte le parti.

La garanzia non copre l'usura, la mancanza di manutenzione, la negligenza, il montaggio e l'uso improprio (urti, uso improprio dell'alimentazione elettrica, stoccaggio, condizioni d'uso, ecc.).

È esclusa anche quando nel prodotto sono stati utilizzati accessori o elementi di montaggio non originali o inappropriati.

DE GARANTIE

Auf dieses Produkt wird eine Garantie von 2 Jahren gewährt. Diese Garantie deckt Schäden und Fehlfunktionen nur dann ab, wenn das Produkt nicht unsachgemäß verwendet wurde und alle Anweisungen korrekt befolgt wurden. Um Ihre Garantie in Anspruch zu nehmen, müssen Sie Ihre Kaufquittung vorlegen. Das Produkt muss vollständig sein und alle Teile enthalten.

Die Garantie erstreckt sich nicht auf Verschleiß, mangelnde Wartung, Fahrlässigkeit, unsachgemäße Montage und Missbrauch (Stöße, Missbrauch der Stromversorgung, Lagerung, Nutzungsbedingungen usw.).

Sie ist auch dann ausgeschlossen, wenn im Produkt nicht originale oder ungeeignete Zubehörteile oder Montageeile verwendet wurden.



estándares · standards · normes · standard · normen

ES DECLARACIÓN DE CONFORMIDAD (CE)

Nosotros, PRAT INTERNATIONAL BRANDS S.L., propietaria de la marca BEELOOM, con sede en c/Blanquers, 7-8 43800 - Valls SPAIN, declaramos que el tendedero infantil de madera CLOTHING LINE a partir del número de serie del año 2021 en adelante, son conformes con los requerimientos de las Directivas del Parlamento Europeo y del Consejo aplicables:

Directiva 2009/48/CE del Parlamento Europeo y del Consejo, de 18 de junio de 2009, sobre la seguridad de los juguetes. El producto entregado coincide con el ejemplar que fue sometido al examen CE de tipo.

Bajo los estándares:

EN71-1: 2014+ A1: 2018 / EN71-2: 2011+A1: 2014 / EN 71-3:2019 / PHTHALATE FREE

Valls (SPAIN), 10 de Febrero de 2021

EN DECLARATION OF CONFORMITY (EC)

PRAT INTERNATIONAL BRANDS S.L. owner of BEELOOM brand, with legal address in c/Blanquers, 7-8 43800 - Valls SPAIN, declares that the wooden children's clothes horse CLOTHING LINE from 2021 series onwards, is in accordance with the European Parliament Directives and of the Council.

Directive 2009/48/EC of the European Parliament and of the Council of 18 June 2009 on the safety of toys.

The product delivered coincides with the prototype that was submitted for CE exam.

Under the standards:

EN71-1: 2014+ A1: 2018 / EN71-2: 2011+A1: 2014 / EN 71-3:2019 / PHTHALATE FREE

Valls (SPAIN), 10 February 2021

FR DÉCLARATION DE CONFORMITÉ (CE)

Nous, PRAT INTERNATIONAL BRANDS S.L., propriétaire de la marque BEELOOM, située /Blanquers, 7-8 43800 - Valls, ESPAGNE, déclarons que corde à linge en bois pour enfants CLOTHING LINE, à partir du numéro de série de l'année 2021, est conforme aux exigences des directives applicables du Parlement européen et du Conseil:

Directive 2009/48/CE du Parlement européen et du Conseil du 18 juin 2009 relative à la sécurité des jouets.

Le produit livré coïncide avec l'échantillon qui a été soumis à l'examen de type CE.

En vertu des normes:

EN71-1: 2014+ A1: 2018 / EN71-2: 2011+A1: 2014 / EN 71-3:2019 / PHTHALATE FREE

Valls (ESPAGNE), 10 février 2021

IT DICHIARAZIONE DI CONFORMITÀ (EC)

Noi, PRAT INTERNATIONAL BRANDS S.L., proprietari a della marca BEELOOM, con sede presso c/Blanquers, 7-8 43800 - Valls, SPAIN, dichiariamo che stendibiancheria di legno per bambini CLOTHING LINE a partire dal numero di serie dell'anno 2021 in avanti, è conform e ai requisiti delle Direttive del Parlamento Europeo e del Consiglio applicabili:

Direttiva 2009/48/CE del Parlamento europeo e del Consiglio, del 18 giugno 2009, sulla sicurezza dei giocattoli

Il prodotto consegnato corrisponde al modello che fu sottoposto all'esame CE del tipo.

Standard:

EN71-1: 2014+ A1: 2018 / EN71-2: 2011+A1: 2014 / EN 71-3:2019 / PHTHALATE FREE

Valls (SPAGNA), 10 febbraio 2021

DE EG-KONFORMITÄTSERKLÄRUNG

Wir, PRAT INTERNATIONAL BRANDS S.L., Inhaber der Marke BEELOOM mit Sitz in c/Blanquers, 7-8 43800 - Valls SPAIN, erklären, dass die kinderwäscheständer aus Holz CLOTHING LINE ab der Seriennummer 2021 den Anforderungen der geltenden Richtlinien des Europäischen Parlaments und des Rates entsprechen:

Richtlinie 2009/48/EG des Europäischen Parlaments und des Rates vom 18. Juni 2009 über die Sicherheit von Spielzeug.

Für gewöhnlich:

EN71-1: 2014+ A1: 2018 / EN71-2: 2011+A1: 2014 / EN 71-3:2019 / PHTHALATE FREE

Valls (SPANIEN), 10. Februar 2021

Mireia Calvet, CEO

Representante autorizado y responsable de la documentación técnica.

Authorised representative and responsible for technical documentation.

Représentant autorisé et responsable de la documentation technique.

Rappresentante autorizzato e responsabile della documentazione tecnica.

Prokurist und verantwortlich für die technische Dokumentation.

beloom



make a better play

Learning by playing
and experience unique emotions

