

# PlayKin



## JEEP WRANGLER

Manual del usuario

Manuel d'utilisation

Manuale dell'utente

Instruction manual

Betriebsanleitung

## ÍNDICE

<b>INTRODUCCIÓN</b>	<b>2</b>
<b>NORMAS Y PRECAUCIONES DE SEGURIDAD</b>	<b>2</b>
<b>DESCRIPCIÓN DEL PRODUCTO</b>	<b>3</b>
<b>MONTAJE</b>	<b>5</b>
<b>USO DEL PRODUCTO</b>	<b>8</b>
<b>REEMPLAZO DE BATERÍA Y FUSIBLE</b>	<b>11</b>
<b>MANTENIMIENTO</b>	<b>11</b>
<b>ALMACENAMIENTO</b>	<b>11</b>
<b>IDENTIFICACIÓN Y SOLUCIÓN DE PROBLEMAS</b>	<b>12</b>
<b>RECICLAJE Y ELIMINACIÓN</b>	<b>13</b>
<b>GARANTÍA</b>	<b>13</b>
<b>DECLARACIÓN DE CONFORMIDAD (CE)</b>	<b>14</b>

## INTRODUCCIÓN

Gracias por elegir el vehículo eléctrico de PLAYKIN.

Este vehículo eléctrico ofrecerá muchos kilómetros de diversión a su niño. Para asegurar un paseo seguro, le pedimos por favor que lea atentamente este manual y lo guarde para una futura referencia.

Siga las recomendaciones presentes en este manual, ya que están concebidas para mejorar la seguridad del coche y del piloto.

## NORMAS Y PRECAUCIONES DE SEGURIDAD

### SEGURIDAD GENERAL

---

- \* Este juguete es inapropiado para niños menores de 36 meses debido a su velocidad máxima.
- \* Peso máximo del usuario es de 35 Kg.
- \* No deje nunca el niño sin vigilancia mientras está en el vehículo. Es obligatoria la supervisión directa del adulto.
- \* Es necesario usar este juguete con prudencia para evitar caídas o colisiones que pueden causar lesiones al usuario y/o a terceros.
- \* Nunca utilice el juguete en la carretera, cerca de coches, en pendientes, piscinas u otras masas de agua.
- \* El piloto debe estar siempre bien sentado en el asiento. El vehículo posee cinturones de seguridad ajustables. Por favor, asegúrese de que el niño lleva puesto el cinturón de seguridad antes de poner el marcha el producto.
- \* No utilice el producto en la oscuridad. Con una visibilidad reducida se pueden encontrar obstáculos inesperados y provocar un accidente. Haga funcionar el coche sólo durante el día o con una buena iluminación.
- \* No realice cambios en el circuito ni añada otras partes eléctricas.
- \* Revise periódicamente los cables y las conexiones del vehículo.
- \* No deje que ningún niño toque las ruedas o esté cerca de ellas cuando el vehículo está en movimiento.

### SEGURIDAD EN LA CARGA DE BATERÍA

---

- \* La carga sólo puede ser efectuada por un adulto. No permita que ningún niño cargue la batería.
- \* Utilice la batería y el cargador suministrados con el producto. Utilice siempre baterías y cargadores originales.
- \* No modifique el sistema eléctrico. Alterar el sistema eléctrico puede causar una descarga eléctrica, un incendio o puede dañar de forma permanente el sistema.
- \* Se generan gases explosivos durante la carga. No cargue la batería cerca de fuentes de calor o materiales inflamables. Realice la carga siempre en lugares bien ventilados.

- ✖ No exponga la batería y el cargador a temperaturas extremas o humedades.
- ✖ No abra la batería. La batería contiene sustancias tóxicas y corrosivas.
- ✖ No inicie la carga de la batería si detecta que alguna de las partes se ha dañado.
- ✖ No deje que la batería se agote por completo. Recargue la batería después de cada uso o una vez al mes si no se utiliza regularmente.

## DESCRIPCIÓN DEL PRODUCTO

LISTA DE PIEZAS		
Nº	NOMBRE	CANTIDAD
1	Parachoques frontal / pare-chocs frontal / paraurti anteriore / Front bumper / Frontstoßstange	1
2	Llanta / jante / cerchio / Wheel cover / Felge	4
3	Rueda / roue / ruota / Wheel / Rad	4
4	Espejo retrovisor / rétroviseur / Specchio retrovisore / Rear view mirror / Rückspiegel	2
5	Parabrisas / pare-brise / parabrezza / Wind Shield / Windschutzscheibe	1
6	Volante / volant / volante / Steering wheel / Volante / Lenkrad	1
7	Foco iluminación / Éclairage du projecteur / Illuminazione dei riflettori / Searching light / Spotlight-Beleuchtung	2
8	Asiento / Siège / Sedile / Seat / Sitz	2
9	Rueda de recambio / Roue de secours / Ruota di scorta / Spare wheel / Ersatzrad	1

## LISTA DE PIEZAS

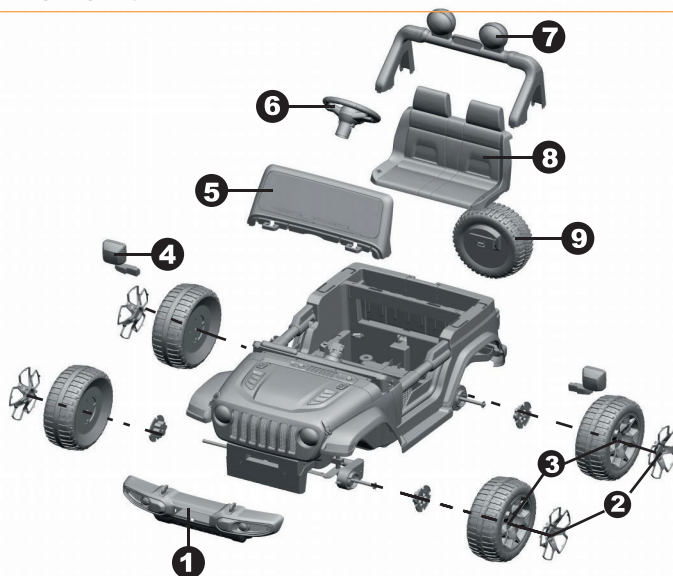

**i** **NOTA:** Algunas de las piezas mostradas están ensambladas en ambos lados del vehículo.

## CARACTERÍSTICAS TÉCNICAS

JEEP WRANGLER RUBICON	
Motor	12V7A, 2x35W
Velocidad	3-5Km/h
Batería	12V7ahX1
Cargador	220V/110V / 12V1000MA
Tiempo de carga	6-8h
Edad adecuada	37-96 meses
Peso máximo de la carga	35 Kg

## MONTAJE



### ATENCIÓN

- \* El montaje debe ser realizado por un adulto. Mantenga a los niños alejados, el producto contiene piezas pequeñas que pueden provocar asfixia, preste especial atención a los materiales de protección y bolsas de embalaje.
  - \* Consulte el montaje de las ruedas según el modelo de su vehículo.
  - \* Asegúrese de que el interruptor de encendido esté en "OFF" antes de montar el equipo.
- 
- Antes del primer uso, cargue la batería durante al menos 4 a 6 horas.
  - Herramientas de montaje necesarias: Destornillador (no incluido) y llave.

## INSTALAR EL PARA-CHOQUES DELANTERO Y LOS MOTORES

Encuentre primero los motores y desconéctelos; inserte los motores en el eje, e inserte las líneas en el agujero de la carrocería. Conecte los cables de alimentación de nuevo.

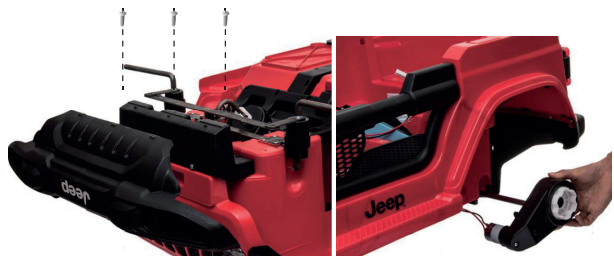

## INSTALAR RUEDAS

Instale el motor, la rueda, el buje, la junta, la tuerca y la cubierta de la rueda siguiendo la secuencia. (No es necesario el buje cuando se instalan las ruedas de EVA).

## INSTALAR EL VOLANTE

Conecte primero el cable de alimentación y luego monte el volante presionándolo directamente.



## INSTALE EL PARABRISAS Y EL CAPO



## INSTALE LAS LUCES DE BÚSQUEDA TRASERAS



## INSTALAR RETROVISORES

Por favor, inserte los espejos retrovisores según la foto, y preste atención a la izquierda y a la derecha.



## INSTALE EL BULETE DEL ASIENTO



## CONEXIÓN ELÉCTRICA

Conecte la corriente eléctrica según la foto.



## INSTALAR ASIENTO



## ASIENTO Y RUEDA DE REPUESTO



## USO DEL PRODUCTO

### CARGA

La polaridad de la batería no puede ser invertida, por favor asegúrese de que el cable rojo está conectado al terminal rojo de la batería y el cable negro está conectado al terminal negro de la batería.

- ✦ Presione el interruptor de encendido a la posición OFF para apagar la energía.
- ✦ Abra el asiento, conecte el enchufe de la batería, rojo con rojo.
- ✦ Nunca agote la batería por completo o hasta una velocidad de arrastre, recargue la batería cuando se note una disminución de la velocidad y la potencia. La garantía será anulada si se ha producido un mal uso.
- ✦ La carga de la batería debe ser realizada únicamente por adultos. Nunca permita que los niños carguen la batería, ya que podrían resultar heridos por la electricidad que se produce al cargar la batería.
- ✦ Por favor, no conecte los cables a un cortocircuito. El cargador y la batería no son un juguete. No permita que los niños jueguen con el cargador y la batería. Sólo utilice la batería y el cargador especificados según las instrucciones del manual.
- ✦ No abra la batería ni el cargador.
- ✦ Para mantener la seguridad del vehículo, asegure siempre la batería con el soporte.
- ✦ La batería debe ser manejada y operada sólo por adultos: la batería es pesada y contiene ácido sulfúrico (electrolito).
- ✦ La caída de la batería puede provocar lesiones graves.
- ✦ Antes de cargar la batería, compruebe si hay desgaste o daños en la batería, el cargador, los conectores y otras piezas. Si se encuentra algún daño, el cargador debe ser reparado o sustituido inmediatamente. No utilice un cargador dañado.
- ✦ Es normal que el adaptador se caliente durante la carga, pero si el cargador se calienta demasiado, detenga la carga inmediatamente y compruebe la batería y el adaptador. Durante la carga, apague el interruptor de alimentación. Cargue la batería durante 8-10 horas después del primer uso. Las cargas posteriores deben ser de 6 a 8 horas, pero sin superar las 10 horas. Si no utiliza el coche durante mucho tiempo, cárguelo al menos una vez al mes para mantener las células de la batería activas.
- ✦ 1. Enchufe el cargador en la toma de carga.
- ✦ 2. Enchufe el otro extremo del cargador en la toma de corriente.
- ✦ Las baterías son artículos perecederos que están sujetos a una carga insuficiente o excesiva. Respete el tiempo de carga.

## UTILIZAR EL REPRODUCTOR DE MP3

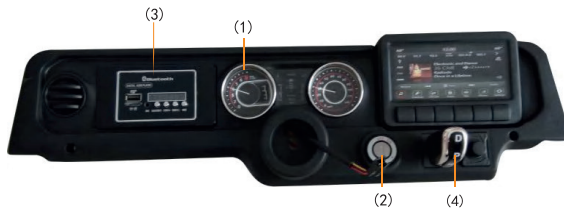

1. Imitación de tablero de instrumentos
2. Cambio de llave
3. Panel de control
4. Adelante / Stop / Atrás

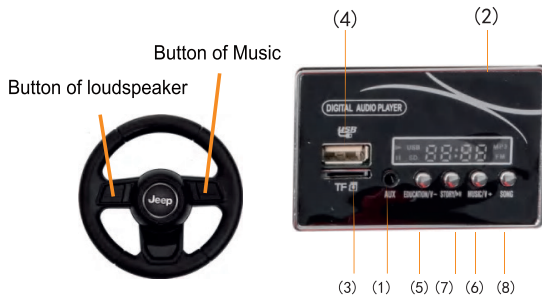

1. MP3
2. Pantalla
3. Toma TF
4. Toma USB
5. Historia (Si se pulsa durante más tiempo, bajar el volumen)
6. Música (Si se pulsa durante más tiempo, bajar el volumen)
7. Música educativa (Siguiendo)
8. Selección de modo (Radio, Bluetooth, Tarjeta SD, MP3, conector USB)

1. Pulse el botón de música en el volante para la bocina o la música
  2. Conecte su dispositivo MP3 para reproducir su propia música a través del coche.
- Ten en cuenta que los sonidos del volante no funcionarán cuando el dispositivo MP3 esté conectado.

## MANDO A DISTANCIA 2.4G



Para el primer uso o después de cambiar la batería, seleccione no emparejar. El coche se encenderá después de girar la llave de contacto.

Si decide emparejar el mando a distancia con el coche, siga las siguientes instrucciones.

- ✦ Paso 1. Introduzca dos pilas AAA de 1,5 V en el compartimento de las pilas del mando a distancia. Asegúrese de que la polaridad de las pilas coincide correctamente. Si las luces de frecuencia parpadean, la pila está correctamente instalada.
- ✦ Paso 2: Mantenga pulsado el botón Car Select durante 2-3 segundos.
- ✦ Paso 3: Conecte la llave de contacto para encender el coche.

**i** **NOTA:** Fabricado de acuerdo con las pruebas de certificación de la FCC y credencial ECM.

**⚠** **ATENCIÓN:** El mando a distancia debe utilizarse solamente por adultos.

## REEMPLAZO DE BATERÍA Y FUSIBLE

La batería cuenta con un fusible térmico con un fusible de reposo que se disparará automáticamente y cortará toda la alimentación al vehículo si el motor, el sistema eléctrico o la batería se sobrecarga. El fusible se reajustará y la energía se restablecerá después de que la unidad se apague durante 20 segundos y luego se vuelva a encender. Si el fusible térmico se dispara repetidamente durante el uso normal, el vehículo puede necesitar reparación. Póngase en contacto con su distribuidor.

Para evitar perder potencia, siga estas pautas:

- ✘ No sobrecargue el vehículo.
- ✘ No remolque nada detrás del vehículo.
- ✘ No conduzca por pendientes pronunciadas.
- ✘ No conduzca hacia objetos fijos, ya que esto puede hacer que las ruedas giren y que el motor se sobrecaliente.
- ✘ No conduzca en climas muy calurosos, los componentes pueden sobrecalentarse.
- ✘ No permita que el agua u otros líquidos entren en contacto con la batería u otros componentes eléctricos.
- ✘ No altere el sistema eléctrico. Si lo hace, puede crear un cortocircuito, provocando el disparo del fusible.

## MANTENIMIENTO

- ✘ Ocasionalmente use aceite para lubricar las partes móviles como las ruedas.
- ✘ No lave el vehículo con una manguera. El agua dañará el motor, el sistema eléctrico y la batería.
- ✘ Limpie el vehículo con un paño suave y seco. Para devolver brillo a las partes en plástico, use un lustramuebles sin cera. No utilice cera para coches. No utilice limpiadores abrasivos.
- ✘ Asegúrese de que las piezas de plástico del vehículo no estén agrietadas o rotas.
- ✘ Aparca el vehículo en un lugar cerrado o cúbrelo con una lona para protegerlo de la humedad.
- ✘ No conduzca el vehículo sobre suciedad suelta, arena o grava fina que pueda dañar las piezas móviles, los motores o el sistema eléctrico.
- ✘ Para prolongar la vida útil de la batería recomendamos cargarla al menos una vez al mes independientemente de su uso.

## ALMACENAMIENTO

- ✘ Cuando no se usa, todas las fuentes eléctricas tienen que estar apagadas. Apague el interruptor de alimentación y desconecte la conexión de la batería.
- ✘ Guarde el vehículo en el interior o cúbralo con una lona para protegerlo de la humedad.
- ✘ Mantenga el vehículo alejado de fuentes de calor, como estufas y calefactores. Las partes de plástico se pueden derretir.



## IDENTIFICACIÓN Y SOLUCIÓN DE PROBLEMAS

PROBLEMA	POSIBLE CAUSA	SOLUCIÓN
El vehículo no funciona.	La batería está baja de energía.	Recargue la batería.
	Se ha disparado el fusible térmico.	Espere durante 5-20 segundos antes de volver a funcionar.
	El conector de la batería o los cables están sueltos.	Compruebe que los conectores de la batería están firmemente conectados entre sí. Si hay cables sueltos alrededor del motor, póngase en contacto con su distribuidor.
	La batería está muerta.	Reemplace la batería, póngase en contacto con su distribuidor por favor. Pruebe a hidratar la batería, ver QR sección de mantenimiento.
	El sistema eléctrico está dañado.	Póngase en contacto con su distribuidor.
	El motor está dañado.	Póngase en contacto con su distribuidor.
El vehículo no funciona mucho tiempo.	La batería está cargada.	Compruebe que los conectores de la batería están firmemente conectados entre sí cuando recargue la batería.
	La batería es vieja.	Reemplace la batería, póngase en contacto con su distribuidor por favor.
El vehículo funciona con lentitud.	La batería está baja de energía.	Recargue la batería, póngase en contacto con su distribuidor por favor.
	La batería es vieja.	Reemplace la batería, póngase en contacto con su distribuidor por favor.
	El vehículo está sobrecargado.	Reducir el peso en el vehículo. El peso máximo del usuario es de 35 Kgs.
	El vehículo se utiliza en condiciones duras condiciones.	Evite utilizar el vehículo en condiciones extremas, véase 'Seguridad'.
El vehículo necesita un empujón para avanzar.	Poco contacto de los alambres o conectores.	Compruebe que los conectores de la batería están firmemente conectados entre sí. Si hay cables sueltos alrededor del motor, póngase en contacto con su distribuidor.
	"Punto muerto" en el motor.	Un punto muerto significa que la energía eléctrica no está siendo suministrada a la conexión del terminal y el vehículo necesita reparación. Póngase en contacto con su distribuidor.
Dificultad para cambiar de adelante hacia atrás o viceversa.	Intentando cambiar mientras el el vehículo está en movimiento.	Detenga completamente el vehículo y cambie de marcha, vea "Use su vehículo encendido".
Ruidos fuertes de molienda o chasquidos provenientes del motor o de la caja de engranajes.	El motor o los engranajes están dañados.	Póngase en contacto con su distribuidor.

PROBLEMA	POSIBLE CAUSA	SOLUCIÓN
La batería no se recarga	Conector o adaptador de batería está suelto.	Compruebe que los conectores de la batería están firmemente conectados entre sí.
	El cargador no está enchufado.	Compruebe que el cargador de batería está conectado a una toma de corriente de la pared.
	El cargador no funciona.	Póngase en contacto con su distribuidor.
El cargador se siente caliente cuando se recarga.	Esto es normal y no es motivo de preocupación.	

**i** **NOTA:** Lea completamente este manual y la tabla de guía de solución de problemas antes de llamar. Si sigue necesitando ayuda para resolver el problema, póngase en contacto con su distribuidor.

## RECICLAJE Y ELIMINACIÓN

Cuando decida deshacerse del producto, asegúrese de seguir la normativa local. Proteger el medio ambiente. Deshágase del producto cuidando el medio ambiente. No lo tire simplemente a la basura. Separe el plástico y el acero para reciclar. Llévelo a un centro de reciclaje autorizado.

Los materiales de embalaje son reciclables. Por favor, tírelos en el cubo de basura apropiado.

Por favor, acerca de la batería, ver "cambio de batería y fusible".

## GARANTÍA

Este producto tiene una garantía de 3 años. Esta garantía cubre daños y mal funcionamiento, sólo si el producto no ha sido usado indebidamente y se han seguido correctamente todas las instrucciones.

Para reclamar su garantía, debe presentar su recibo de compra. El producto debe estar completo y tener todas sus partes.

La garantía no cubre el desgaste, la falta de mantenimiento, la negligencia, el montaje incorrecto y el uso inadecuado (golpes, uso incorrecto de la fuente de alimentación, almacenamiento, condiciones de uso, etc.).

También se excluye cuando se han utilizado en el producto accesorios o piezas de montaje no originales o inadecuados.

## DECLARACIÓN DE CONFORMIDAD (CE)

Nosotros, BESELF BRANDS S.L., propietaria de la marca Playkin, con sede en Calle Blanquers Parcela 7-8 43800 - Valls, SPAIN, declaramos que el coche para niños AUDI R8 a partir del número de serie del año 2021 en adelante, son conformes con los requerimientos de las Directivas del Parlamento Europeo y del Consejo aplicables:

- ✦ Directiva 2009/48/CE del Parlamento Europeo y del Consejo, de 18 de junio de 2009, sobre la seguridad de los juguetes.
- ✦ Directiva 2005/84/CE del Parlamento Europeo y del Consejo, de 14 de diciembre de 2005, por la que se modifica por vigesimosegunda vez la Directiva 76/769/CEE del Consejo relativa a la aproximación e las disposiciones legales, reglamentarias y administrativas de los Estados miembros que limitan la comercialización y el uso de determinadas sustancias y preparados peligrosos (ftalatos en los juguetes y artículos de puericultura).

El producto entregado coincide con el ejemplar que fue sometido al examen CE de tipo (ver fotografía de la izquierda).



Bajo los estándares:

EN71-1: 2014+ A1: 2018  
EN71-2: 2020  
EN 71-3:2019  
EN 71-3:2019+A1:2021  
EN IEC 62115:2020+A11:2020

Valls (SPAIN), 20 de mayo de 2021

Mireia Calvet, CEO (Representante autorizado y responsable de la documentación técnica).

**Playkin**<sup>®</sup>

 **Beself  
Brands S.L.**

ES

## INDEX

<b>INTRODUCTION</b>	<b>15</b>
<b>RÈGLES ET PRÉCAUTIONS DE SÉCURITÉ</b>	<b>15</b>
<b>DESCRIPTION DU PRODUIT</b>	<b>16</b>
<b>ASSEMBLAGE</b>	<b>18</b>
<b>UTILISATION DU PRODUIT</b>	<b>21</b>
<b>REMPLACEMENT DES PILES ET DES FUSIBLES</b>	<b>24</b>
<b>ENTRETIEN</b>	<b>24</b>
<b>STOCKAGE</b>	<b>24</b>
<b>IDENTIFICATION ET RÉOLUTION DES PROBLÈMES</b>	<b>25</b>
<b>LE RECYCLAGE ET L'ÉLIMINATION</b>	<b>26</b>
<b>GARANTIE</b>	<b>26</b>
<b>DÉCLARATION DE CONFORMITÉ (CE)</b>	<b>27</b>

## INTRODUCTION

Merci d'avoir choisi le véhicule électrique PLAYKIN.

Ce véhicule électrique procurera de nombreux kilomètres de plaisir à votre enfant. Pour assurer une conduite sécuritaire, veuillez lire attentivement ce manuel et le conserver pour référence ultérieure.

Suivez les recommandations de ce manuel car elles sont conçues pour améliorer la sécurité de la voiture et du conducteur.

## RÈGLES ET PRÉCAUTIONS DE SÉCURITÉ

### SÉCURITÉ GLOBALE

---

- ✦ Ce jouet est inapproprié pour les enfants de moins de 36 mois en raison de sa vitesse maximale.
- ✦ Le poids maximum de l'utilisateur est de 35 Kg.
- ✦ Ne laissez jamais l'enfant sans surveillance dans le véhicule. La surveillance directe d'un adulte est obligatoire.
- ✦ L'utilisation prudente de ce jouet est nécessaire pour éviter les chutes ou les collisions qui pourraient causer des blessures à l'utilisateur et/ou à d'autres personnes.
- ✦ N'utilisez jamais le jouet sur la route, près des voitures, sur les pentes, dans les piscines ou autres plans d'eau.
- ✦ Le pilote doit toujours être bien assis dans son siège. Le véhicule est équipé de ceintures de sécurité réglables. Veuillez vous assurer que l'enfant porte une ceinture de sécurité avant de commencer à utiliser le produit.
- ✦ Ne pas utiliser le produit dans l'obscurité. Avec une visibilité réduite, des obstacles inattendus peuvent se présenter et un accident peut en résulter. Ne conduisez la voiture que pendant la journée ou sous un bon éclairage.
- ✦ Ne modifiez pas le circuit et n'ajoutez pas d'autres pièces électriques.
- ✦ Vérifiez périodiquement le câblage et les connexions du véhicule.
- ✦ Ne laissez aucun enfant toucher les roues ou s'en approcher lorsque le véhicule est en mouvement.

### SÉCURITÉ LORS DE LA CHARGE DE LA BATTERIE

---

- ✦ Le chargement ne peut être effectué que par un adulte. Ne laissez aucun enfant charger la batterie.
- ✦ Utilisez la batterie et le chargeur fournis avec le produit. Utilisez toujours des batteries et des chargeurs d'origine.
- ✦ Ne pas modifier le système électrique. La modification du système électrique peut causer un choc électrique, un incendie ou des dommages permanents au système.
- ✦ Des gaz explosifs sont générés pendant la charge. Ne chargez pas la batterie à proximité de sources de

chaleur ou de matériaux inflammables. Chargez toujours dans des endroits bien aérés.

- ✘ N'exposez pas la batterie et le chargeur à des températures ou à une humidité extrêmes.
- ✘ N'ouvrez pas la batterie. La batterie contient des substances toxiques et corrosives.
- ✘ Ne commencez pas à charger la batterie si vous constatez que l'une des pièces a été endommagée.
- ✘ Ne laissez pas la batterie s'épuiser complètement. Rechargez la batterie après chaque utilisation ou une fois par mois si vous ne l'utilisez pas régulièrement.

## DESCRIPTION DU PRODUIT

### LISTE DES PIÈCES

#### LISTA DE PIEZAS

N°	NOMBRE	CANTIDAD
1	Parachoques frontal / <b>pare-chocs frontal</b> / paraurti anteriore / Front bumper / Frontstoßstange	1
2	Llanta / <b>jante</b> / cerchio / Wheel cover / Felge	4
3	Rueda / <b>roue</b> / ruota / Wheel / Rad	4
4	Espejo retrovisor / <b>rétroviseur</b> / Specchio retrovisore / Rear view mirror / Rückspiegel	2
5	Parabrisas / <b>pare-brise</b> / parabrezza / Wind Shield / Windschutzscheibe	1
6	Volante / <b>volant</b> / volante / Steering wheel / Volante / Lenkrad	1
7	Foco iluminación / <b>Éclairage du projecteur</b> / Illuminazione dei riflettori / Searching light / Spotlight-Beleuchtung	2
8	Asiento / <b>Siège</b> / Sedile / Seat / Sitz	2
9	Rueda de recambio / <b>Roue de secours</b> / Ruota di scorta / Spare wheel / Ersatzrad	1

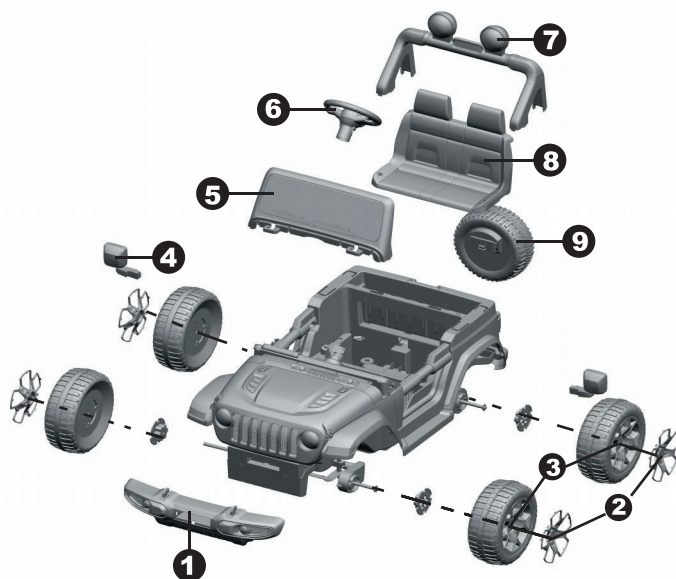

**i** NOTE: Certaines des pièces illustrées sont assemblées des deux côtés du véhicule.

## CARACTÉRISTIQUES TECHNIQUES

JEEP WRANGLER RUBICON	
Moteur	12V7A, 2x35W
Vitesse	3-5Km/h
Batterie	12V7ahX1
Chargeur	220V/110V / 12V1000MA
Temps de charge	6-8h
Âge approprié	37-96 mois
Charge maximale	35 Kg

## ASSEMBLAGE



### ATTENTION

- \* Le montage doit être effectué par un adulte. Tenir les enfants à l'écart, le produit contient de petites pièces qui peuvent provoquer des étouffements, porter une attention particulière aux matériaux de protection et aux sacs d'emballage.
  - \* Reportez-vous au montage des roues en fonction du modèle de votre véhicule.
  - \* Assurez-vous que le commutateur d'allumage est réglé sur "OFF" avant de monter l'équipement.
- 
- Avant la première utilisation, chargez la batterie pendant au moins 4 à 6 heures.
  - Herramientas de montaje necesarias: Destornillador (no incluido) y llave.

## INSTALLER LE PARE-CHOC AVANT ET LES MOTEURS

Trouvez d'abord les moteurs et déconnectez-les : insérez les moteurs dans l'arbre et insérez les lignes dans le trou du corps. Rebranchez les câbles d'alimentation.

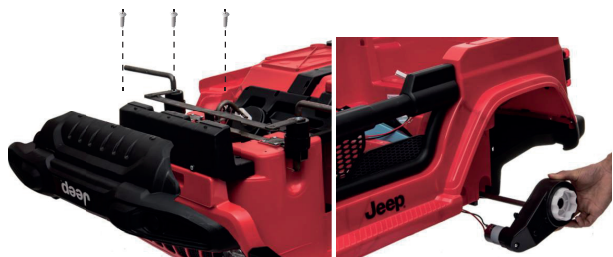

## INSTALLER LES ROUES

Installez le moteur, la roue, le moyeu, le joint, l'écrou et l'enjoliveur de roue en suivant la séquence. (Le moyeu n'est pas nécessaire lorsque les roues EVA sont installées.)

## INSTALLER LE VOLANT

Connectez d'abord le câble d'alimentation, puis montez le volant en appuyant directement dessus.



## INSTALLER LE PARE-BRISE ET LE CAPOT



## INSTALLER LES FEUX DE RECHERCHE ARRIÈRE



## INSTALLER DES MIROIRS

Veuillez insérer les rétroviseurs conformément à la photo et faites attention à gauche et à droite.



## INSTALLER LA CLOISON DU SIÈGE



## RACCORDEMENT ÉLECTRIQUE

Branchez le courant électrique selon la photo.



## INSTALLER LE SIÈGE



## SIÈGE ET ROUE DE SECOURS



## UTILISATION DU PRODUIT

### CHARGE DE LA BATTERIE

La polarité de la batterie ne peut pas être inversée, veuillez vous assurer que le fil rouge est connecté à la borne rouge de la batterie et que le fil noir est connecté à la borne noire de la batterie.

- ✦ Appuyez sur l'interrupteur d'alimentation en position OFF pour mettre le véhicule hors tension.
- ✦ Ouvrez le siège, connectez la fiche de la batterie, rouge à rouge.
- ✦ Ne videz jamais la batterie complètement ou jusqu'à une vitesse lente, rechargez la batterie lorsque vous remarquez une diminution de la vitesse et de la puissance. La garantie sera annulée en cas de mauvaise utilisation.
- ✦ La charge de la batterie doit être effectuée par des adultes uniquement. Ne laissez jamais les enfants charger la batterie, car ils pourraient être blessés par l'électricité produite par la charge de la batterie.
- ✦ Le chargeur et la batterie ne sont pas des jouets. Ne laissez pas les enfants jouer avec le chargeur et la batterie. Ne faites fonctionner la batterie et le chargeur que conformément aux instructions du manuel.
- ✦ Veuillez ne pas ouvrir la batterie et le chargeur.
- ✦ Pour assurer la sécurité du véhicule, fixez toujours la batterie à l'aide du support.
- ✦ La batterie doit être manipulée et utilisée par des adultes uniquement : la batterie est lourde et contient de l'acide sulfurique (électrolyte).
- ✦ La chute de la batterie peut entraîner des blessures graves.
- ✦ Avant de charger la batterie, vérifiez que la batterie, le chargeur, les connecteurs et les autres pièces ne sont pas usés ou endommagés. En cas de dommage, le chargeur doit être réparé ou remplacé immédiatement. N'utilisez pas un chargeur endommagé.
- ✦ Il est normal que l'adaptateur soit chaud pendant la charge, mais si le chargeur est trop chaud, arrêtez immédiatement la charge et vérifiez la batterie et l'adaptateur. Lorsque vous chargez, éteignez l'interrupteur d'alimentation. Veuillez charger la batterie pendant 8 à 10 heures après la première utilisation. Les charges suivantes doivent durer de 6 à 8 heures, sans dépasser 10 heures. Si vous n'utilisez pas la voiture pendant une longue période, chargez-la au moins une fois par mois afin de maintenir les cellules de la batterie actives.
- ✦ 1. Branchez le chargeur dans la prise de charge.
- ✦ 2. Branchez l'autre extrémité du chargeur dans votre prise murale.
- ✦ Les batteries sont des articles périssables qui sont sujets à la sous-charge et à la surcharge. Veuillez respecter le temps de charge.



## REPRODUCTEUR MP3

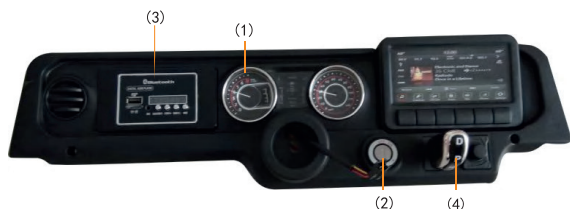

1. Imitation de la planche de bord
2. Interrupteur à clé
3. Tableau de bord
4. Avancer / Arrêter / Reculer

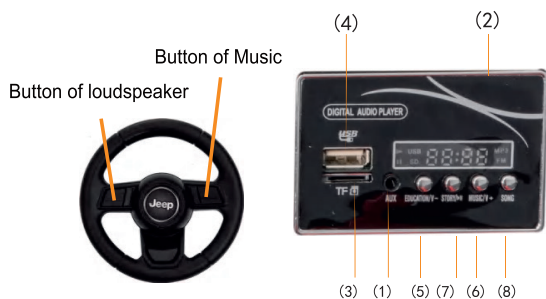

1. MP3
2. Affichage
3. Prise TF
4. Prise USB
5. Histoire (En appuyant plus longtemps, le volume diminue)
6. Musique (Si vous appuyez plus longtemps, le volume baissera)
7. Éducation (Suivant)
8. Choix du modèle (Radio, Bluetooth, Carte SD, MP3, Connecteur USB)

1. Appuyez sur le bouton de musique sur le volant pour le klaxon ou la musique.
  2. Branchez votre appareil MP3 pour écouter votre propre musique dans la voiture.
- Veuillez noter que les sons au volant ne fonctionneront pas lorsque le dispositif MP3 est connecté.

## TÉLÉCOMMANDE



Pour la première utilisation ou après le remplacement de la batterie, sélectionnez l'option de non-appairage. La voiture s'allume après avoir tourné la clé de contact.

Si vous choisissez de coupler la télécommande avec la voiture, veuillez suivre les instructions ci-dessous.

- ✘ Étape 1. Insérez deux piles AAA 1,5V dans le compartiment à piles de la télécommande. Veillez à ce que la polarité des piles soit correctement respectée. Si le voyant de fréquence clignote, la pile est correctement installée.
- ✘ Étape 2 : Maintenez le bouton Car Select pendant 2 à 3 secondes.
- ✘ Étape 3 : Tournez la clé de contact pour allumer la voiture.

**i NOTE:** Fabriqué selon les tests de certification de la FCC et l'accréditation ECM.

**⚠ ATTENTION:** Cette télécommande ne doit être utilisée que par des adultes.

## REPLACEMENT DES PILES ET DES FUSIBLES

La batterie est équipée d'un fusible thermique avec un fusible de repos qui se déclenche automatiquement et coupe toute alimentation du véhicule si le moteur, le système électrique ou la batterie est surchargé. Le fusible se réarme et l'alimentation est rétablie après que l'appareil a été éteint pendant 20 secondes, puis rallumé. Si le fusible thermique est déclenché de façon répétée pendant une utilisation normale, le véhicule peut avoir besoin d'être réparé. Veuillez contacter votre revendeur.

Pour éviter de perdre de la puissance, suivez ces directives :

- ✘ Ne surchargez pas le véhicule.
- ✘ Ne remorquez rien derrière le véhicule.
- ✘ Ne conduisez pas sur des pentes raides.
- ✘ Ne roulez pas en direction d'objets fixes, car cela pourrait entraîner la rotation des roues et la surchauffe du moteur.
- ✘ Ne conduisez pas par temps très chaud, les composants peuvent surchauffer.
- ✘ Ne laissez pas de l'eau ou d'autres liquides entrer en contact avec la batterie ou d'autres composants électriques.
- ✘ Ne pas modifier le système électrique. Vous risqueriez de créer un court-circuit, ce qui provoquerait le déclenchement du fusible.

## ENTRETIEN

- ✘ Utiliser occasionnellement de l'huile pour lubrifier les pièces mobiles comme les roues.
- ✘ Ne nettoyez pas le véhicule au jet d'eau. L'eau endommagera le moteur, le système électrique et la batterie.
- ✘ Essuyez le véhicule avec un chiffon doux et sec. Pour redonner de l'éclat aux pièces en plastique, utilisez un produit d'entretien pour meubles sans cire. N'utilisez pas de cire pour voiture. N'utilisez pas de nettoyeurs abrasifs.
- ✘ Assurez-vous que les pièces en plastique du véhicule ne sont pas fissurées ou cassées.
- ✘ Garez le véhicule dans un endroit clos ou recouvrez-le d'une bâche pour le protéger de l'humidité.
- ✘ Ne conduisez pas le véhicule sur de la terre meuble, du sable ou du gravier fin qui pourraient endommager les pièces mobiles, les moteurs ou le système électrique.
- ✘ Pour prolonger la durée de vie de la batterie, nous vous recommandons de la charger au moins une fois par mois, quelle que soit l'utilisation.

## STOCKAGE

- ✘ Lorsqu'il n'est pas utilisé, toutes les sources électriques doivent être éteintes. Mettez l'interrupteur d'alimentation hors tension et débranchez la connexion de la batterie.
- ✘ Ranger le véhicule à l'intérieur ou le couvrir d'une bâche pour le protéger de l'humidité.
- ✘ Tenez le véhicule éloigné des sources de chaleur telles que les poêles et les appareils de chauffage. Les pièces en plastique peuvent fondre.

## IDENTIFICATION ET RÉOLUTION DES PROBLÈMES

PROBLÈME	CAUSE POSSIBLE	SOLUTION
Le véhicule ne fonctionne pas.	La batterie est faible.	Rechargez la batterie.
	Le fusible thermique s'est déclenché.	Attendez 5 à 20 secondes avant de redémarrer.
	Le connecteur de la batterie ou les câbles sont desserrés.	Vérifiez que les connecteurs de batterie sont bien connectés entre eux. S'il y a des câbles desserrés autour du moteur, contactez votre concessionnaire.
	La batterie est à plat.	Remplacez la pile, veuillez contacter votre revendeur. Essayez d'hydrater la batterie, voir la section de maintenance QR.
	Le système électrique est endommagé.	Veuillez contacter votre revendeur.
	Le moteur est endommagé.	Veuillez contacter votre revendeur.
Le véhicule ne roule pas longtemps.	La batterie est chargée.	Vérifiez que les connecteurs de la batterie sont solidement branchés l'un à l'autre lors de la recharge de la batterie.
	La batterie est vieille.	Remplacez la pile, veuillez contacter votre revendeur.
Le véhicule roule lentement.	La batterie est faible.	Rechargez la batterie, veuillez contacter votre revendeur.
	La batterie est vieille.	Remplacez la pile, veuillez contacter votre revendeur.
	Le véhicule est surchargé.	Réduire le poids du véhicule. Le poids maximum de l'utilisateur est de 35 Kg.
	Le véhicule est utilisé dans des conditions difficiles.	Évitez d'utiliser le véhicule dans des conditions extrêmes, voir " Sécurité ".
Le véhicule a besoin d'une poussée pour avancer.	Faible contact des fils ou des connecteurs.	Vérifiez que les connecteurs de batterie sont bien connectés entre eux. S'il y a des câbles desserrés autour du moteur, contactez votre concessionnaire.
	"Neutre" dans le moteur.	Un point mort signifie qu'il n'y a pas d'alimentation électrique à la borne et que le véhicule doit être réparé. Veuillez contacter votre revendeur.
Difficulté à passer de l'avant à l'arrière ou vice versa.	Essayer de se changer pendant que le véhicule est en mouvement.	Arrêtez complètement le véhicule et changez de vitesse, voir "Utilisez votre véhicule démarré".
Bruits forts de meulage ou de cliquetis du moteur ou de la boîte de vitesses.	Le moteur ou les engrenages sont endommagés.	Veuillez contacter votre revendeur.

PROBLÈME	CAUSE POSSIBLE	SOLUTION
La batterie ne se recharge pas	Le connecteur ou l'adaptateur de batterie est desserré.	Vérifiez que les connecteurs de batterie sont bien connectés entre eux.
	Le chargeur n'est pas branché.	Vérifiez que le chargeur de batterie est connecté à une prise murale.
	Le chargeur ne fonctionne pas.	Veillez contacter votre revendeur.
Le chargeur est chaud lorsqu'il est rechargé...	C'est normal et ne nous inquiète pas.	



**NOTE:** Lisez ce manuel en entier et le tableau du guide de dépannage avant d'appeler. Si vous avez toujours besoin d'aide pour résoudre le problème, contactez votre revendeur.

## LE RECYCLAGE ET L'ÉLIMINATION

Lorsque vous décidez de vous débarrasser du produit, veillez à respecter les réglementations locales. Protéger l'environnement. Éliminer le produit en respectant l'environnement. Ne le jete pas comme ça. Séparer le plastique et l'acier pour le recyclage. Apportez-le à un centre de recyclage agréé.

Les matériaux d'emballage sont recyclables. Jetez-les dans la poubelle appropriée.

En ce qui concerne la batterie, voir "Changement de la batterie et des fusibles".

## GARANTIE

Ce produit est garanti 3 ans. Cette garantie couvre les dommages et dysfonctionnements uniquement si le produit n'a pas été utilisé incorrectement et si toutes les instructions ont été suivies correctement.

Pour réclamer votre garantie, vous devez présenter votre reçu d'achat. Le produit doit être complet et avoir toutes ses parties.

La garantie ne couvre pas l'usure, le manque d'entretien, la négligence, le montage incorrect et la mauvaise utilisation (chocs, mauvaise utilisation de l'alimentation électrique, stockage, conditions d'utilisation, etc).

Il est également exclu si des accessoires ou des pièces de montage non originaux ou inadaptés ont été utilisés sur le produit.

## DÉCLARATION DE CONFORMITÉ (CE)

Nous, BESELF BRANDS S.L., propriétaire de la marque Playkin, basée à la rue Blanquers de la parcelle 7-8 43800 - Valls, Espagne, déclarons que la voiture pour enfants AUDI R8, à partir du numéro de série 2021, est conforme aux dispositions des directives applicables du Parlement Européen et du Conseil :

- ✦ Directive 2009/48/CE du Parlement européen et du Conseil du 18 juin 2009 relative à la sécurité des jouets.
- ✦ Directive 2005/84/CE du Parlement européen et du Conseil du 14 décembre 2005 modifiant pour la vingt-deuxième fois la directive 76/769/CEE du Conseil concernant le rapprochement des dispositions législatives, réglementaires et administratives des États membres relatives à la limitation de la mise sur le marché et de l'emploi de certaines substances et préparations dangereuses (phtalates dans les jouets et les articles de puériculture).

Le produit livré coïncide avec l'échantillon qui a été soumis à l'examen CE de type (voir photo à gauche).



Selon les normes :

EN71-1: 2014+ A1: 2018  
EN71-2: 2020  
EN 71-3:2019  
EN 71-3:2019+A1:2021  
EN IEC 62115:2020+A11:2020

Valls (ESPAGNE), 20 mai 2021



Mireia Calvet, CEO (Représentant autorisé et responsable de la documentation technique).

**PlayKin**<sup>®</sup>

 **Beself  
Brands S.L.**

FR

## INDICE

<b>INTRODUZIONE</b>	<b>28</b>
<b>NORME DI SICUREZZA E PRECAUZIONI</b>	<b>28</b>
<b>DESCRIZIONE DEL PRODOTTO</b>	<b>29</b>
<b>MONTAGGIO</b>	<b>31</b>
<b>USO DEL PRODOTTO</b>	<b>34</b>
<b>SOSTITUZIONE DELLA BATTERIA E DEI FUSIBILI</b>	<b>37</b>
<b>MANUTENZIONE</b>	<b>37</b>
<b>STOCCAGGIO</b>	<b>37</b>
<b>IDENTIFICAZIONE E SOLUZIONE DEI PROBLEMI</b>	<b>38</b>
<b>RICICLAGGIO E SMALTIMENTO</b>	<b>39</b>
<b>GARANZIA</b>	<b>39</b>
<b>DICHIARAZIONE DI CONFORMITÀ (EC)</b>	<b>40</b>

## INTRODUZIONE

Grazie per aver scelto il veicolo elettrico PLAYKIN.

Questo veicolo elettrico fornirà molti chilometri di divertimento per il vostro bambino. Per garantire una guida sicura, si prega di leggere attentamente questo manuale e conservarlo per riferimenti futuri.

Seguire le raccomandazioni contenute nel presente manuale in quanto sono state concepite per migliorare la sicurezza dell'auto e del conducente.

## NORME DI SICUREZZA E PRECAUZIONI

### SICUREZZA GENERALE

---

- \* Questo giocattolo è inadeguato per i bambini sotto i 36 mesi a causa della sua velocità massima.
- \* Il peso massimo per l'utente è di 35 Kg.
- \* Non lasciare mai il bambino incustodito mentre si trova nel veicolo. La supervisione diretta da parte di un adulto è obbligatoria.
- \* L'uso attento di questo giocattolo è necessario per evitare cadute o collisioni che potrebbero causare lesioni all'utente e/o ad altri.
- \* Non utilizzare mai il giocattolo su strada, vicino ad automobili, su pendii, piscine o altri corpi d'acqua.
- \* Il pilota deve essere sempre seduto bene sul sedile. Il veicolo è dotato di cinture di sicurezza regolabili. Assicuratevi che il bambino porti la cintura di sicurezza prima di mettere in funzione il prodotto.
- \* Non utilizzare il prodotto al buio. Con una visibilità ridotta, si possono incontrare ostacoli inaspettati e può verificarsi un incidente. Azionare l'auto solo di giorno o con una buona illuminazione.
- \* Non apportare modifiche al circuito o aggiungere altre parti elettriche.
- \* Controllare periodicamente il cablaggio e i collegamenti del veicolo.
- \* Non lasciare che nessun bambino tocchi o si avvicini alle ruote quando il veicolo è in movimento.

### SICUREZZA NELLA RICARICA DELLA BATTERIA

---

- \* Il caricamento può essere effettuato solo da un adulto. Non permettere a nessun bambino di caricare la batteria.
- \* Utilizzare la batteria e il caricabatterie forniti con il prodotto. Utilizzare sempre batterie e caricabatterie originali.
- \* Non modificare l'impianto elettrico. La modifica dell'impianto elettrico può causare scosse elettriche, incendi o danni permanenti all'impianto.
- \* Durante la carica si generano gas esplosivi. Non caricare la batteria vicino a fonti di calore o materiali

infiammabili. Caricare sempre in aree ben ventilate.

- ✘ Non esporre la batteria e il caricabatterie a temperature o umidità estreme.
- ✘ Non aprire la batteria. La batteria contiene sostanze tossiche e corrosive.
- ✘ Non avviare la carica della batteria se si rileva che una delle parti è stata danneggiata.
- ✘ Non lasciare che la batteria si esaurisca completamente. Ricaricare la batteria dopo ogni utilizzo o una volta al mese se non viene utilizzata regolarmente.

## DESCRIZIONE DEL PRODOTTO

### PIÈCES ELENCO PARTI

ELENCO PARTI		
N°	NOMBRE	CANTIDAD
1	Parachoques frontal / <b>pare-chocs frontal</b> / paraurti anteriore / Front bumper / Frontstoßstange	1
2	Llanta / <b>jante</b> / cerchio / Wheel cover / Felge	4
3	Rueda / <b>roue</b> / ruota / Wheel / Rad	4
4	Espejo retrovisor / <b>rétroviseur</b> / Specchio retrovisore / Rear view mirror / Rückspiegel	2
5	Parabrisas / <b>pare-brise</b> / parabrezza / Wind Shield / Windschutzscheibe	1
6	Volante / <b>volant</b> / volante / Steering wheel / Volante / Lenkrad	1
7	Foco iluminación / <b>Éclairage du projecteur</b> / Illuminazione dei riflettori / Searching light / Spotlight-Beleuchtung	2
8	Asiento / <b>Siège</b> / Sedile / Seat / Sitz	2
9	Rueda de recambio / <b>Roue de secours</b> / Ruota di scorta / Spare wheel / Ersatzrad	1

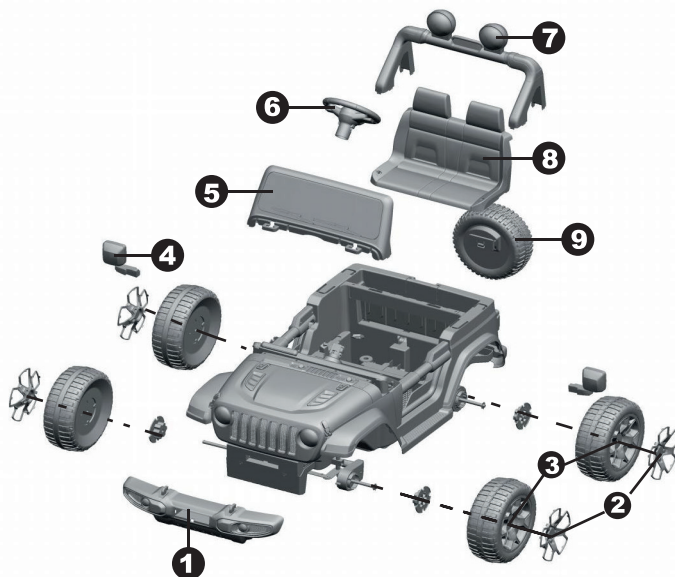

**i** **NOTA:** alcune delle parti mostrate sono montate su entrambi i lati del veicolo.

## CARATTERISTICHE TECNICHE

JEEP WRANGLER RUBICON	
Motore	12V7A, 2x35W
Velocità	3-5Km/h
Batteria	12V7ahX1
Caricatore	220V/110V / 12V1000MA
Tempo di ricarica	6-8h
Età appropriata	37-96 mesi
Peso massimo della carica	35 Kg

## MONTAGGIO



### ATTENZIONE

- \* Il montaggio deve essere effettuato da un adulto. Tenere lontani i bambini, il prodotto contiene piccole parti che possono causare asfissia, prestare particolare attenzione ai materiali di protezione e ai sacchetti di imballaggio.
  - \* Consultare il montaggio delle ruote secondo il modello del proprio veicolo.
  - \* Assicurarsi che l'interruttore di alimentazione sia "OFF" prima di montare l'apparecchiatura.
- 
- Prima del primo utilizzo, caricare la batteria per almeno 4-6 ore.
  - Attrezzi di montaggio necessari: cacciavite (non incluso) e chiavi.

## INSTALLARE PARAURTI ANTERIORE E MOTORI

Trova prima i motori e scollegali; inserire i motori nell'albero e inserire le linee nel foro nel corpo. Ricollega i cavi di alimentazione.

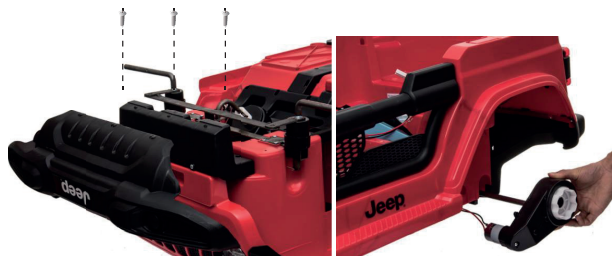

## MONTARE LE RUOTE

Installare il motore, la ruota, il mozzo, la guarnizione, il dado e il copri ruota seguendo la sequenza. (Il mozzo non è necessario quando sono installate le ruote EVA.)



## MONTARE IL VOLANTE

Collegare prima il cavo di alimentazione, quindi montare il volante premendolo direttamente.



## INSTALLARE PARABREZZA E CAPPA



## INSTALLARE LE LUCI DI RICERCA POSTERIORI



## INSTALLA SPECCHI

Si prega di inserire gli specchietti retrovisori secondo la foto e prestare attenzione a sinistra e a destra.



## INSTALLARE LA PARATIA DEL SEDILE

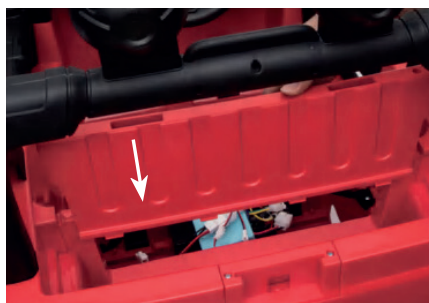

## COLLEGAMENTO ELETTRICO

Collegare l'alimentazione elettrica come indicato nella foto.



## INSTALLARE IL SEDILE



## SEDILE E RUOTA DI SCORRITA



## UTILIZZO DEL PRODOTTO

### CARICA

La polarità della batteria non può essere invertita; assicurarsi che il filo rosso sia collegato al terminale rosso della batteria e che il filo nero sia collegato al terminale nero della batteria.

- ✦ Premere l'interruttore di alimentazione in posizione OFF per spegnere.
- ✦ Aprire il sedile, collegare la spina della batteria, dal rosso al rosso.
- ✦ Non scaricare mai la batteria completamente o a velocità ridotta, ma ricaricarla quando si nota una diminuzione della velocità e della potenza. La garanzia sarà annullata in caso di uso improprio.
- ✦ La ricarica della batteria deve essere effettuata solo da adulti. Non permettere mai ai bambini di caricare la batteria. Un bambino potrebbe essere ferito dall'elettricità coinvolta nella carica della batteria.
- ✦ Il caricabatterie e la batteria non sono un giocattolo. Non permettere ai bambini di giocare con il caricabatterie e la batteria. Utilizzare la batteria e il caricabatterie solo secondo le istruzioni del manuale.
- ✦ Non aprire la batteria e il caricabatterie.
- ✦ Per garantire la sicurezza del veicolo, fissare sempre la batteria con la staffa.
- ✦ La batteria deve essere maneggiata e utilizzata solo da persone adulte: la batteria è pesante e contiene acido solforico (elettrolita).
- ✦ La caduta della batteria potrebbe causare gravi lesioni.
- ✦ Prima di caricare la batteria, verificare che la batteria, il caricabatterie, i connettori e le altre parti non siano usurati o danneggiati. Se si riscontrano danni, il caricabatterie deve essere riparato o sostituito immediatamente. Non utilizzare un caricabatterie danneggiato.
- ✦ È normale che l'adattatore sia caldo durante la carica, ma se il caricatore è troppo caldo, interrompere immediatamente la carica e controllare la batteria e l'adattatore. Durante la carica, spegnere l'interruttore di alimentazione. Dopo il primo utilizzo, caricare la batteria per 8-10 ore. Le cariche successive dovrebbero durare 6-8 ore, ma non superare le 10 ore. Se non si utilizza l'auto per molto tempo, si consiglia di effettuare la carica almeno una volta al mese per mantenere attive le celle della batteria.
- ✦ 1. Collegare il caricabatterie alla presa di ricarica.
- ✦ 2. Collegare l'altra estremità del caricabatterie alla presa di corrente.
- ✦ Le batterie sono articoli deperibili e sono soggette a sotto e sovraccarico. Rispettare i tempi di ricarica.

## RIPRODUTTORE MP3

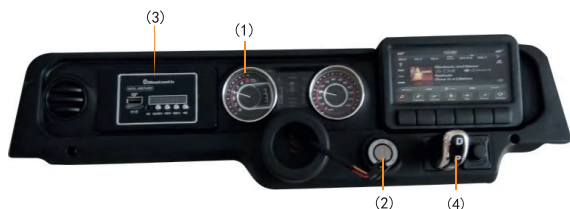

1. Imitazione della scheda strumenti
2. Chiave di comando
3. Cruscotto
4. Avanti / Stop / Indietro

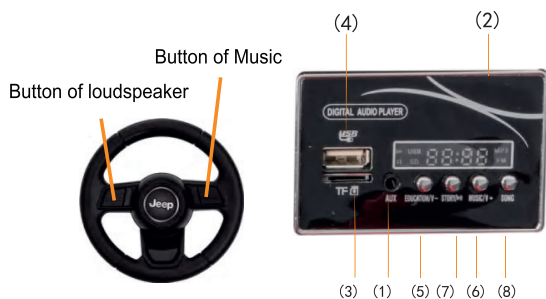

1. MP3
2. Display
3. Presa TF
4. Presa USB
5. Storia (premendo più a lungo si abbassa il volume)
6. Musica (premendo più a lungo si abbassa il volume)
7. Educazione (Il prossimo)
8. Scelta del modello (Radio, Bluetooth, scheda SD, MP3, connettore USB)

1. Premere il pulsante musicale sul volante per attivare il clacson o la musica.
  2. Collegare il dispositivo MP3 per riprodurre la propria musica attraverso l'auto.
- Si noti che i suoni del volante non funzionano quando il dispositivo MP3 è collegato.

## TELECOMANDO



Per il primo utilizzo o dopo la sostituzione della batteria, selezionare di non accoppiarlo. L'auto si accende dopo aver girato la chiave di accensione.

Se si sceglie di associare il telecomando all'auto, seguire le istruzioni riportate di seguito.

- ✦ Passo 1. Inserire due batterie AAA da 1,5 V nel vano batterie del telecomando. Accertarsi che la polarità delle batterie sia corretta. Se le spie di frequenza lampeggiano, la batteria è stata installata correttamente.
- ✦ Fase 2: Tenere premuto il pulsante Car Select per 2-3 secondi.
- ✦ Fase 3: inserire la chiave di accensione per accendere l'auto.

**i** **NOTA:** Prodotto secondo i test di certificazione FCC e le credenziali ECM.

**⚠** **ATTENZIONE:** Questo telecomando deve essere utilizzato solo da adulti.

## SOSTITUZIONE DELLA BATTERIA E DEI FUSIBILI

La batteria ha un fusibile termico con un fusibile inattivo che scatta automaticamente e taglia tutta l'energia al veicolo se il motore, il sistema elettrico o la batteria sono sovraccarichi. Il fusibile si resetta e l'alimentazione viene ripristinata dopo che l'unità viene spenta per 20 secondi e poi riaccesa. Se il fusibile termico scatta ripetutamente durante l'uso normale, il veicolo potrebbe aver bisogno di riparazioni. Contattate il vostro rivenditore.

Per evitare di perdere potenza, seguite queste linee guida:

- ✘ Non sovraccaricare il veicolo.
- ✘ Non trainare nulla dietro il veicolo.
- ✘ Non guidare su pendii ripidi.
- ✘ Non andare a sbattere contro oggetti fissi, in quanto ciò può causare lo slittamento delle ruote e il surriscaldamento del motore.
- ✘ Non guidare con tempo molto caldo, i componenti potrebbero surriscaldarsi.
- ✘ Non permettere che l'acqua o altri liquidi entrino in contatto con la batteria o altri componenti elettrici.
- ✘ Non manomettere l'impianto elettrico. In questo modo si può creare un cortocircuito, causando l'intervento del fusibile.

## MANUTENZIONE

- ✘ Usare occasionalmente l'olio per lubrificare le parti mobili come le ruote.
- ✘ Non innaffiare il veicolo. L'acqua danneggia il motore, il sistema elettrico e la batteria.
- ✘ Pulire il veicolo con un panno morbido e asciutto. Per ripristinare la lucentezza delle parti in plastica, usate un lucidante per mobili senza cera. Non usare la cera per auto. Non usare detergenti abrasivi.
- ✘ Assicuratevi che le parti in plastica del veicolo non siano incrinare o rotte.
- ✘ Parcheggiare il veicolo in un'area chiusa o coprirlo con un telo per proteggerlo dall'umidità.
- ✘ Non guidare il veicolo su terra smossa, sabbia o ghiaia fine che potrebbe danneggiare le parti mobili, i motori o l'impianto elettrico.
- ✘ Per prolungare la durata della batteria si consiglia di caricarla almeno una volta al mese indipendentemente dall'utilizzo.

## STOCCAGGIO

- ✘ Quando non si usa, tutte le fonti elettriche devono essere spente. Spegnerne l'interruttore di alimentazione e scollegare il collegamento della batteria.
- ✘ Conservare il veicolo al chiuso o coprirlo con un telo per proteggerlo dall'umidità.
- ✘ Tenere il veicolo lontano da fonti di calore come fornelli e stufe. Le parti in plastica possono fondere.

## IDENTIFICAZIONE E SOLUZIONE DEI PROBLEMI

PROBLEMA	POSSIBILE CAUSA	SOLUZIONE
Il veicolo non funziona.	La batteria è scarica.	Ricaricare la batteria.
	Il fusibile termico è scattato.	Attendere 5-20 secondi prima di riavviare.
	Il connettore della batteria o i cavi sono allentati.	Controllare che i connettori della batteria siano saldamente collegati tra loro. In caso di cavi allentati intorno al motore, contattare il proprio rivenditore.
	La batteria e' morta.	Sostituire la batteria, contattare il proprio rivenditore. Provare a idratare la batteria, vedere la sezione Manutenzione QR.
	L'impianto elettrico è danneggiato.	Contattare il proprio rivenditore.
	Il motore è danneggiato.	Contattare il proprio rivenditore.
Il veicolo non gira a lungo.	La batteria è carica.	Controllare che i connettori della batteria siano saldamente collegati tra loro durante la ricarica della batteria.
	La batteria e' vecchia.	Sostituire la batteria, contattare il proprio rivenditore.
Il veicolo procede lentamente.	La batteria è scarica.	Ricaricare la batteria, si prega di contattare il proprio rivenditore.
	La batteria e' vecchia.	Sostituire la batteria, contattare il proprio rivenditore.
	Il veicolo è sovraccarico.	Ridurre il peso del veicolo. Il peso massimo dell'utilizzatore è di 35 Kg.
	Il veicolo viene utilizzato in condizioni difficili.	Evitare di utilizzare il veicolo in condizioni estreme, vedere "Sicurezza".
Il veicolo ha bisogno di una spinta per andare avanti.	Piccolo contatto di fili o connettori.	Controllare che i connettori della batteria siano saldamente collegati tra loro. In caso di cavi allentati intorno al motore, contattare il proprio rivenditore.
	"Neutro" nel motore.	Un punto morto significa che il terminale non viene alimentato elettricamente e che il veicolo deve essere riparato. Contattare il proprio rivenditore.
Difficoltà a cambiare da davanti a dietro o viceversa.	Cercando di cambiare mentre il veicolo è in movimento.	Fermare completamente il veicolo e cambiare marcia, vedere "Uso del veicolo avviato".
Rumori forti o scatti dal motore o dal riduttore.	Il motore o gli ingranaggi sono danneggiati.	Contattare il proprio rivenditore.

PROBLEMA	POSSIBILE CAUSA	SOLUZIONE
La batteria non si ricarica	Il connettore o l'adattatore della batteria è allentato.	Controllare che i connettori della batteria siano saldamente collegati tra loro.
	Il caricabatterie non è collegato.	Controllare che il caricabatterie sia collegato a una presa a muro.
	Il caricabatterie non funziona.	Contattare il proprio rivenditore.
Il caricabatterie è caldo quando viene ricaricato...	Questo è normale e non è motivo di preoccupazione.	



**NOTA:** Leggere l'intero manuale e la tabella della guida alla risoluzione dei problemi prima di chiamare. Se avete ancora bisogno di aiuto per risolvere il problema, contattate il vostro rivenditore.

## RICICLAGGIO E SMALTIMENTO

Quando si decide di smaltire il prodotto, assicurarsi di seguire le normative locali. Proteggere l'ambiente. Smaltire il prodotto nel rispetto dell'ambiente. Non buttarlo via. Plastica e acciaio separati per il riciclaggio. Portare a un centro di riciclaggio autorizzato.

I materiali di imballaggio sono riciclabili. Per favore, gettateli nell'apposito cestino.

Per la batteria, vedere "Sostituzione batteria e fusibili".

## GARANZIA

Questo prodotto è garantito per 3 anni. Questa garanzia copre i danni e i malfunzionamenti solo se il prodotto non è stato utilizzato in modo improprio e se tutte le istruzioni sono state seguite correttamente. Per richiedere la garanzia, è necessario presentare la ricevuta d'acquisto. Il prodotto deve essere completo ed avere tutte le sue parti.

La garanzia non copre l'usura, la mancanza di manutenzione, la negligenza, il montaggio e l'uso improprio (urti, uso improprio dell'alimentazione elettrica, stoccaggio, condizioni d'uso, ecc).

È inoltre esclusa se sul prodotto sono stati utilizzati accessori o elementi di montaggio non originali o non idonei.

## DICHIARAZIONE DI CONFORMITÀ (EC)

Noi, BESELF BRANDS S.L., titolare del marchio Playkin, con sede in Calle Blanquers Parcela 7-8 43800 - Valls, SPAGNA, dichiariamo che l'auto per bambini AUDI R8 dal numero di serie 2021 in poi, è conforme ai requisiti delle direttive del Parlamento Europeo e del Consiglio applicabili:

- Direttiva 2009/48/CE del Parlamento europeo e del Consiglio, del 18 giugno 2009 , sulla sicurezza dei giocattoli.
- Direttiva 2005/84/CE del Parlamento europeo e del Consiglio, del 14 dicembre 2005 , che modifica per la ventiduesima volta la direttiva 76/769/CEE del Consiglio concernente il ravvicinamento delle disposizioni legislative, regolamentari ed amministrative degli Stati membri relative alle restrizioni in materia di immissione sul mercato e di uso di talune sostanze e preparati pericolosi (ftalati nei giocattoli e negli articoli di puericultura).

Il prodotto consegnato coincide con il campione che è stato sottoposto all'esame CE del tipo (vedi foto a sinistra).



Per gli standard:

EN71 -1: 2014+ A1: 2018  
EN71 -2: 2020  
EN 71 -3:2019  
EN 71 -3:2019+A1:2021  
EN IEC 62115:2020+A11:2020

Valls (SPAGNA), 20 maggio 2021



Mireia Calvet, CEO (Rappresentante autorizzato e responsabile della documentazione tecnica).

**Playkin**<sup>®</sup>

 **Beself  
Brands S.L.**

IT

## INDEX

<b>INTRODUCTION</b>	<b>41</b>
<b>SAFETY RULES AND PRECAUTIONS</b>	<b>41</b>
<b>PRODUCT DESCRIPTION</b>	<b>42</b>
<b>ASSEMBLY</b>	<b>44</b>
<b>PRODUCT USE</b>	<b>47</b>
<b>BATTERY AND FUSE REPLACEMENT</b>	<b>50</b>
<b>MAINTENANCE</b>	<b>50</b>
<b>STORAGE</b>	<b>50</b>
<b>IDENTIFICATION AND SOLUTION OF PROBLEMS</b>	<b>51</b>
<b>RECYCLING AND DISPOSAL</b>	<b>52</b>
<b>GUARANTEE</b>	<b>52</b>
<b>DECLARATION OF CONFORMITY (EC)</b>	<b>53</b>

## INTRODUCTION

Thank you for choosing the PLAYKIN electric vehicle.

This electric vehicle will provide many miles of fun for your child. To ensure a safe ride, please read this manual carefully and keep it for future reference.

Follow the recommendations in this manual as they are designed to improve the safety of the car and the driver.

## SAFETY RULES AND PRECAUTIONS

### GENERAL SECURITY

---

- \* This toy is inappropriate for children under 36 months due to its maximum speed.
- \* Maximum user weight is 35 Kg.
- \* Never leave the child unattended while in the vehicle. Direct adult supervision is mandatory.
- \* Careful use of this toy is necessary to avoid falls or collisions that could cause injury to the user and/or others.
- \* Never use the toy on the road, near cars, on slopes, swimming pools or other bodies of water.
- \* The pilot must always be seated well in the seat. The vehicle has adjustable safety belts. Please make sure the child is wearing a seat belt before starting the product.
- \* Do not use the product in the dark. With reduced visibility, unexpected obstacles can be encountered and an accident can result. Operate the car only during the day or in good lighting.
- \* Do not make changes to the circuit or add other electrical parts.
- \* Periodically check vehicle wiring and connections.
- \* Do not let any child touch or be near the wheels when the vehicle is in motion.

### SAFETY IN BATTERY CHARGING

---

- \* Do not allow any child to charge the battery.
- \* Use the battery and charger supplied with the product. Always use original batteries and chargers.
- \* Do not modify the electrical system. Altering the electrical system can cause electric shock, fire, or permanent damage to the system.
- \* Explosive gases are generated during charging. Do not charge the battery near sources of heat or flammable materials. Always load in well-ventilated areas.
- \* Do not expose the battery and charger to extreme temperatures or humidity.
- \* Do not open the battery. The battery contains toxic and corrosive substances.



- ✘ Do not start charging the battery if you detect that any of the parts have been damaged.
- ✘ Do not let the battery run out completely. Recharge the battery after each use or once a month if not used regularly.

## PRODUCT DESCRIPTION

### PARTS LIST

PARTS LIST		
N°	NAME	QUANTITY
1	Parachoques frontal / pare-chocs frontal / paraurti anteriore / <b>Front bumper</b> / Frontstoßstange	1
2	Llanta / jante / cerchio / <b>Wheel cover</b> / Felge	4
3	Rueda / roue / ruota / <b>Wheel</b> / Rad	4
4	Espejo retrovisor / rétroviseur / Specchio retrovisore / <b>Rear view mirror</b> / Rückspiegel	2
5	Parabrisas / pare-brise / parabrezza / <b>Wind Shield</b> / Windschutzscheibe	1
6	Volante / volant / volante / <b>Steering wheel</b> / Volante / Lenkrad	1
7	Foco iluminación / Éclairage du projecteur / Illuminazione dei riflettori / <b>Searching light</b> / Spotlight-Beleuchtung	2
8	Asiento / Siège / Sedile / <b>Seat</b> / Sitz	2
9	Rueda de recambio / Roue de secours / Ruota di scorta / <b>Spare wheel</b> / Ersatzrad	1

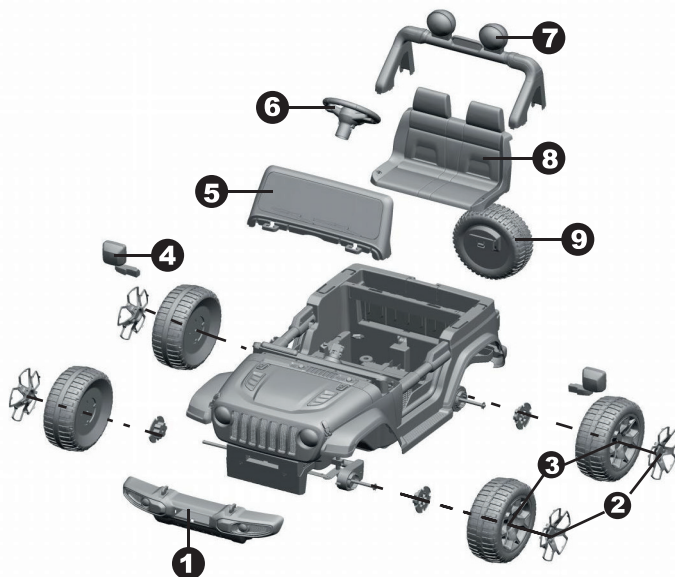

**i** **NOTE:** Some of the parts shown are assembled on both sides of the vehicle.

## TECHNICAL DATA

JEEP WRANGLER RUBICON	
Engine	12V7A, 2x35W
Speed	3-5Km/h
Battery	12V7ahX1
Charger	220V/110V / 12V1000MA
Charging time	6-8h
Appropriate age	37-96 months
Maximum charge weight	35 Kg

## ASSEMBLY



### ATTENTION

- \* The assembly must be carried out by an adult. Keep children away, the product contains small parts that can cause asphyxiation, pay special attention to protective materials and packaging bags.
  - \* Consult the assembly of the wheels according to the model of your vehicle.
  - \* Make sure the power switch is "OFF" before mounting the equipment.
- 
- Before first use, charge the battery for at least 4 to 6 hours.
  - Required mounting tools: Screwdriver (not included) and key.

## INSTALL FRONT BUMPER AND ENGINES

Find the motors first and disconnect them: insert the motors into the shaft, and insert the lines into the hole in the body. Plug the power cables back in.

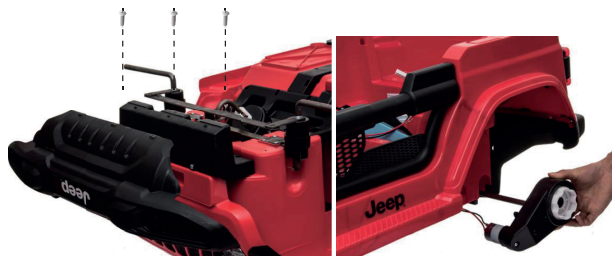

## INSTALL WHEELS

Install the engine, wheel, hub, gasket, nut and wheel cover following the sequence. (The hub is not required when EVA wheels are installed.)

---

## INSTALL THE STEERING WHEEL

Connect the power cable first, and then mount the steering wheel by pressing it directly.



---

## INSTALL WINDSHIELD AND HOOD



---

## INSTALL REAR SEARCH LIGHTS



---

## INSTALL MIRRORS

Please insert the rear view mirrors according to the photo, and pay attention to the left and right.



---

## INSTALL SEAT BULKHEAD

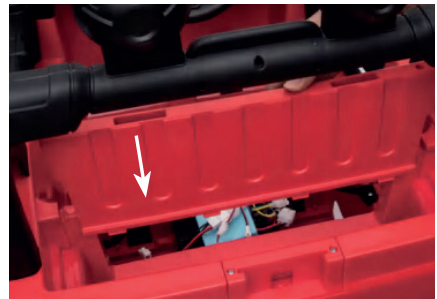

## ELECTRICAL CONNECTION

Connect the electrical power according to the photo.



## INSTALL SEAT



## SEAT AND SPARE WHEEL



## PRODUCT USE

### CHARGING

Battery polarity cannot be reversed, please ensure the red wire is connected to the red battery terminal and the black wire is connected to the black battery terminal.

- ✦ Press the power switch to OFF position to turn the power off.
- ✦ Open the seat, connect the battery plug, red to red.
- ✦ Never drain battery completely or to a crawling speed, recharge the battery when a decrease in speed and power is noticed. Warranty will be voided if misuse has occurred.
- ✦ Battery charging must be done by adults only. Never allow children to charge the battery. A child could be injured by the electricity involved in charging the battery.
- ✦ Please don't connect the wires to a short circuit. The charger and the battery are not a toy. Do not allow children to play with the charger and the battery. Only operate the battery and charger specified according to the manual instructions.
- ✦ Please do not open the battery and the charger.
- ✦ To maintain safety of vehicle, always secure the battery with the bracket.
- ✦ The battery must be handled and operated by adults only: the battery is heavy and contains sulfuric acid (electrolyte).
- ✦ Dropping the battery could result in serious injury.
- ✦ Before charging the battery check for wear or damage to the battery, charger, the connectors and other parts. If any damage found, the charger should be repaired or replaced immediately. Do not use a damaged charger.
- ✦ It is normal for the adaptor to feel warm during charging, but if the charger feels too hot, stop charging immediately and check the battery and adaptor. When charging please turn off the power switch. Please charge the battery for 8-10 hours after first use. Subsequent charges should be 6-8 hours but not exceeding 10 hours. If do not use the car for a long time, please charge at least once a month to keep the battery cells active.
- ✦ 1. Plug the charger into the charging socket.
- ✦ 2. Plug the other end of the charger into your wall socket.
- ✦ Batteries are perishable items that are subject to under and overcharging. Please observe the charging time.

## MP3 PLAYER

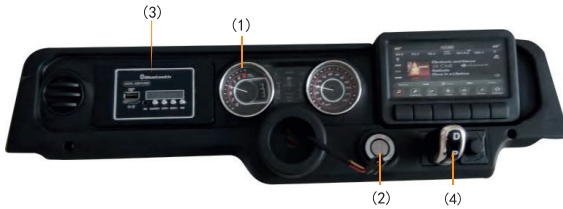

1. Imitation of instrument board
2. Key switch
3. Dashboard
4. Forward / Stop / Backward

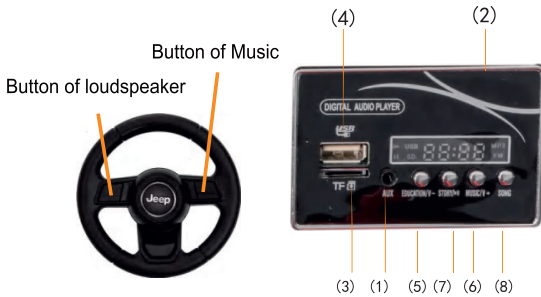

1. MP3
2. Display
3. TF socket
4. USB socket
5. Story (Pressing for a longer time and it will lower the volume)
6. Music (Pressing for a longer time and it will lower the volume)
7. Education (Next one)
8. Model choose (Radio, Bluetooth, SD Card, MP3, USB connector)

1. Press the music button on the steering wheel for horn or music
  2. Plug in your MP3 device to play your own music through the car.
- Please note the steering wheel sounds will not work when the MP3 device is connected.

## REMOTE CONTROL



For first time use or after replacing the battery, select not to pair. The car will power on after turning the ignition key. If you choose to pair the remote control with the car, please follow the instructions below.

- ✘ Step1. Insert two AAA 1.5V batteries into the battery compartment of the remote control. Ensure the battery polarity is matched correctly. If the frequency lights flashes then the battery is correctly installed.
- ✘ Step 2: Hold the Car Select button for 2-3 seconds.
- ✘ Step 3: Turn on the ignition key to turn on the car.

**i NOTE:** Manufactured according to FCC certification testing and ECM credential.

**⚠ ATTENTION:** This remote is to be used by adult only.

## BATTERY AND FUSE REPLACEMENT

The battery has a thermal fuse with a resting fuse that will automatically trip and cut off all power to the vehicle if the engine, electrical system or battery is overcharged. The fuse will reset and power will be restored after the unit is turned off for 20 seconds and then turned back on. If the thermal fuse is triggered repeatedly during normal use, the vehicle may need to be repaired. Please contact your dealer.

To avoid losing power, follow these guidelines:

- ✦ Do not overload the vehicle.
- ✦ Do not tow anything behind the vehicle.
- ✦ Do not drive on steep slopes.
- ✦ Do not drive towards fixed objects, as this can cause the wheels to rotate and the engine to overheat.
- ✦ Do not drive in very hot weather, components may overheat.
- ✦ Do not allow water or other liquids to come in contact with the battery or other electrical components.
- ✦ Do not alter the electrical system. Doing so may create a short circuit, causing the fuse to trip.

## MAINTENANCE

- ✦ Occasionally use oil to lubricate moving parts such as wheels.
- ✦ Do not hose down the vehicle. Water will damage the engine, electrical system and battery.
- ✦ Wipe the vehicle with a soft, dry cloth. To restore the shine to plastic parts, use a non-wax furniture polish. Do not use car wax. Do not use abrasive cleaners.
- ✦ Make sure that the plastic parts of the vehicle are not cracked or broken.
- ✦ Park the vehicle in an enclosed area or cover it with a tarpaulin to protect it from moisture.
- ✦ Do not drive the vehicle over loose dirt, sand or fine gravel that could damage moving parts, motors or the electrical system.
- ✦ To prolong battery life we recommend charging it at least once a month regardless of usage.

## STORAGE

- ✦ When not in use, all electrical sources must be turned off. Turn off the power switch and disconnect the battery connection.
- ✦ Store the vehicle inside or cover it with a tarpaulin to protect it from moisture.
- ✦ Keep the vehicle away from heat sources such as stoves and heaters. Plastic parts can melt.

## IDENTIFICATION AND SOLUTION OF PROBLEMS

PROBLEM	POSSIBLE CAUSE	SOLUTION
The vehicle does not work.	The battery is low.	Recharge the battery.
	The thermal fuse has tripped.	Wait for 5-20 seconds before restarting.
	Battery connector or cables are loose.	Check that the battery connectors are firmly connected to each other. If there are loose cables around the engine, contact your dealer.
	The battery's dead.	Replace the battery, please contact your dealer. Try to hydrate the battery, see QR maintenance section.
	The electrical system is damaged.	Please contact your dealer.
	The engine is damaged.	Please contact your dealer.
The vehicle doesn't run for long.	The battery is charged.	Check that the battery connectors are firmly connected to each other when recharging the battery.
	The battery's old.	Replace the battery, please contact your dealer.
Vehicle runs slowly.	The battery is low.	Recharge the battery, please contact your dealer.
	The battery's old.	Replace the battery, please contact your dealer.
	The vehicle is overloaded.	Reduce the weight on the vehicle. The maximum weight of the user is 35 Kgs.
	The vehicle is used in harsh conditions.	Avoid using the vehicle in extreme conditions, see 'Safety'.
The vehicle needs a push to move forward.	Little contact of wires or connectors.	Check that the battery connectors are firmly connected to each other. If there are loose cables around the engine, contact your dealer.
	"Neutral" in the engine.	A dead center means that electrical power is not being supplied to the terminal connection and the vehicle needs to be repaired. Please contact your dealer.
Difficulty changing from front to back or vice versa.	Trying to change while the vehicle is in motion.	Stop the vehicle completely and shift gears, see "Use Your Vehicle Started".
Loud grinding noises or clicks from the motor or gearbox.	The motor or gears are damaged.	Please contact your dealer.

PROBLEM	POSSIBLE CAUSE	SOLUTION
Battery does not recharge	Connector or battery adapter is loose.	Check that the battery connectors are firmly connected to each other.
	The charger is not plugged in.	Check that the battery charger is connected to a wall outlet.
	The charger doesn't work.	Please contact your dealer.
The charger feels hot when recharged..	This is normal and not cause for concern.	



**NOTE:** Read this entire manual and the troubleshooting guide table before calling. If you still need help solving the problem, contact your dealer.

## RECYCLING AND DISPOSAL

When you decide to dispose of the product, be sure to follow local regulations. Protect the environment. Dispose of the product with care for the environment. Don't just throw it away. Separate plastic and steel for recycling. Take it to an authorized recycling center.

Packaging materials are recyclable. Please throw them in the proper trash can.

Please, about the battery, see "battery and fuse change".

## GUARANTEE

This product is warranted for 3 years. This warranty covers damage and malfunction only if the product has not been used improperly and all instructions have been followed correctly.

To claim your warranty, you must present your purchase receipt. The product must be complete and have all its parts.

The warranty does not cover wear, lack of maintenance, negligence, incorrect assembly and misuse (knocks, misuse of power supply, storage, conditions of use, etc.).

It is also excluded if non-original or unsuitable accessories or mounting parts have been used on the product.



---

## DECLARATION OF CONFORMITY (EC)

We, BESELF BRANDS S.L., owner of the Playkin brand, based at Street Blanquers Plot 7-8 43800 - Valls, SPAIN, declare that the AUDI R8 children's car, from serial number 2021 onwards, are in conformity with the requirements of the applicable European Parliament and Council Directives:

- ✦ Directive 2009/48/EC of the European Parliament and of the Council of 18 June 2009 on the safety of toys.
- ✦ Directive 2005/84/EC of the European Parliament and of the Council of 14 December 2005 amending for the 22nd time Council Directive 76/769/EEC on the approximation of the laws, regulations and administrative provisions of the Member States relating to restrictions on the marketing and use of certain dangerous substances and preparations (phthalates in toys and childcare articles).

The product delivered coincides with the specimen that was subjected to EC type-examination (see photograph on the left).



By standards:

- EN71 -1: 2014+ A1: 2018
- EN71 -2: 2020
- EN 71 -3:2019
- EN 71 -3:2019+A1:2021
- EN IEC 62115:2020+A11:2020

Valls (SPAIN), 20 May 2021

A handwritten signature in blue ink, appearing to be 'Mireia Calvet', written over a light blue grid background.

Mireia Calvet, CEO (Authorised representative and responsible for technical documentation).

**Playkin**<sup>®</sup>

 **Beself  
Brands S.L.**

EN

## INHALT

<b>EINLEITUNG</b>	<b>54</b>
<b>SICHERHEITSREGELN UND VORSICHTSMASSNAHMEN</b>	<b>54</b>
<b>PRODUKTBESCHREIBUNG</b>	<b>55</b>
<b>MONTAGE</b>	<b>57</b>
<b>PRODUKTNUTZUNG</b>	<b>60</b>
<b>AUSTAUSCH VON BATTERIEN UND SICHERUNGEN</b>	<b>63</b>
<b>WARTUNG</b>	<b>63</b>
<b>LAGERUNG</b>	<b>63</b>
<b>IDENTIFIZIERUNG UND LÖSUNG VON PROBLEMEN</b>	<b>64</b>
<b>RECYCLING UND ENTSORGUNG</b>	<b>65</b>
<b>GARANTIE</b>	<b>65</b>
<b>EG-KONFORMITÄTSEKTLÄRUNG</b>	<b>66</b>

## EINLEITUNG

Vielen Dank, dass Sie sich für das Elektrofahrzeug PLAYKIN entschieden haben.

Dieses Elektrofahrzeug wird Ihrem Kind viele Kilometer Spaß bereiten. Um eine sichere Fahrt zu gewährleisten, lesen Sie bitte dieses Handbuch sorgfältig durch und bewahren Sie es zum späteren Gebrauch auf.

Befolgen Sie die Empfehlungen in diesem Handbuch, da sie dazu bestimmt sind, die Sicherheit des Fahrzeugs und des Fahrers zu verbessern.

## SICHERHEITSREGELN UND VORSICHTSMASSNAHMEN

### GESAMTSICHERHEIT

---

- ✦ Dieses Spielzeug ist aufgrund seiner Höchstgeschwindigkeit für Kinder unter 36 Monaten ungeeignet.
- ✦ Das maximale Benutzergewicht beträgt 35 Kg.
- ✦ Lassen Sie das Kind niemals unbeaufsichtigt im Fahrzeug zurück. Direkte Aufsicht durch Erwachsene ist obligatorisch.
- ✦ Der sorgfältige Umgang mit diesem Spielzeug ist notwendig, um Stürze oder Kollisionen zu vermeiden, die zu Verletzungen des Benutzers und/oder anderer führen können.
- ✦ Verwenden Sie das Spielzeug niemals auf der Straße, in der Nähe von Autos, auf Hängen, in Schwimmbädern oder anderen Gewässern.
- ✦ Der Pilot muss immer gut im Sitz sitzen. Das Fahrzeug verfügt über verstellbare Sicherheitsgurte. Bitte stellen Sie sicher, dass das Kind einen Sicherheitsgurt trägt, bevor Sie mit dem Produkt beginnen.
- ✦ Verwenden Sie das Gerät nicht im Dunkeln. Bei eingeschränkter Sicht können unerwartete Hindernisse auftreten und es kann zu einem Unfall kommen. Betreiben Sie das Fahrzeug nur tagsüber oder bei guter Beleuchtung.
- ✦ Nehmen Sie keine Änderungen an der Schaltung vor und fügen Sie keine anderen elektrischen Teile hinzu.
- ✦ Überprüfen Sie regelmäßig die Verkabelung und Anschlüsse des Fahrzeugs.
- ✦ Lassen Sie kein Kind die Räder berühren oder sich in der Nähe der Räder befinden, während das Fahrzeug in Bewegung ist.

### SICHERHEIT BEIM LADEN DER BATTERIE

---

- ✦ Das Laden kann nur von einem Erwachsenen durchgeführt werden. Lassen Sie keine Kinder den Akku aufladen.
- ✦ Verwenden Sie den mit dem Produkt gelieferten Akku und das Ladegerät. Verwenden Sie immer Original-Akkus und Ladegeräte.
- ✦ Das elektrische System darf nicht verändert werden. Die Änderung des elektrischen Systems kann zu Stromschlag, Feuer oder dauerhaften Schäden am System führen.
- ✦ Beim Laden entstehen explosive Gase. Laden Sie den Akku nicht in der Nähe von Wärmequellen oder brennbaren Materialien. Laden Sie immer in gut belüfteten Bereichen.

- ✘ Setzen Sie den Akku und das Ladegerät keinen extremen Temperaturen oder Feuchtigkeit aus.
- ✘ Öffnen Sie den Akku nicht. Die Batterie enthält giftige und korrosive Substanzen.
- ✘ Beginnen Sie nicht mit dem Laden des Akkus, wenn Sie feststellen, dass eines der Teile beschädigt wurde.
- ✘ Lassen Sie den Akku nicht vollständig entladen. Laden Sie den Akku nach jedem Gebrauch oder einmal im Monat auf, wenn Sie ihn nicht regelmäßig benutzen.
- ✘ Nicht wiederaufladbare Batterien sollten nicht wiederaufgeladen werden.
- ✘ Die Leistungsklemmen dürfen nicht kurzgeschlossen werden.

## PRODUKTBESCHREIBUNG

### TEILELISTE

TEILELISTE		
N°	NAME	BETRAG
1	Parachoques frontal / pare-chocs frontal / paraurti anteriore / <b>Front bumper</b> / Frontstoßstange	1
2	Llanta / jante / cerchio / <b>Wheel cover</b> / Felge	4
3	Rueda / roue / ruota / <b>Wheel</b> / Rad	4
4	Espejo retrovisor / rétroviseur / Specchio retrovisore / <b>Rear view mirror</b> / Rückspiegel	2
5	Parabrisas / pare-brise / parabrezza / <b>Wind Shield</b> / Windschutzscheibe	1
6	Volante / volant / volante / <b>Steering wheel</b> / Volante / Lenkrad	1
7	Foco iluminación / Éclairage du projecteur / Illuminazione dei riflettori / <b>Searching light</b> / Spotlight-Beleuchtung	2
8	Asiento / Siège / Sedile / <b>Seat</b> / Sitz	2
9	Rueda de recambio / Roue de secours / Ruota di scorta / <b>Spare wheel</b> / Ersatzrad	1

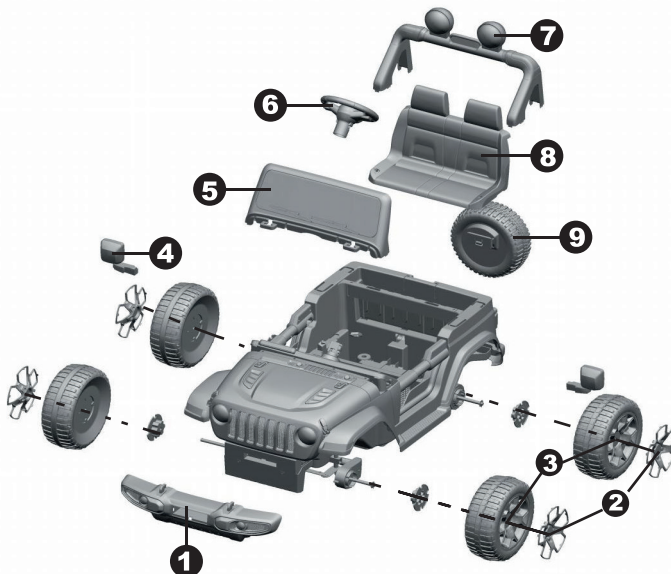

**i NOTIZ:** Einige der abgebildeten Teile sind auf beiden Seiten des Fahrzeugs montiert.

## TECHNISCHE DATEN

JEEP WRANGLER RUBICON	
Motor	12V7A, 2x35W
Geschwindigkeit	3-5Km/h
Batterie	12V7ahX1
Ladegerät	220V/110V / 12V1000MA
Ladedauer	6-8h
Angemessenes Alter	37-96 monate
Maximales Ladegewicht	35 Kg

## MONTAGE



### ACHTUNG

- \* Die Montage muss von einem Erwachsenen durchgeführt werden. Halten Sie Kinder fern, das Produkt enthält Kleinteile, die zu Erstickungen führen können, achten Sie besonders auf Schutzmaterialien und Verpackungsbeutel.
  - \* Beachten Sie die Montage der Räder entsprechend dem Modell Ihres Fahrzeugs.
  - \* Vergewissern Sie sich, dass der Netzschalter auf "OFF" steht, bevor Sie das Gerät montieren.
- 
- Laden Sie den Akku vor dem ersten Gebrauch mindestens 4 bis 6 Stunden lang auf.
  - Erforderliches Montagewerkzeug: Schraubendreher (nicht im Lieferumfang enthalten) und Schlüssel.

## Einbau der VORDEREN STOSSTANGE UND DER MOTOREN

Suchen Sie zuerst die Motoren und klemmen Sie sie ab; stecken Sie die Motoren in den Schacht und führen Sie die Leitungen in das Loch in der Karosserie ein. Stecken Sie die Stromkabel wieder ein.

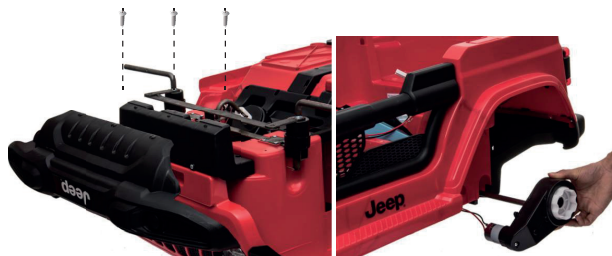

## RÄDER EINBAUEN

Montieren Sie den Motor, das Rad, die Nabe, die Dichtung, die Mutter und die Radabdeckung in der angegebenen Reihenfolge. (Die Nabe ist nicht erforderlich, wenn EVA-Räder installiert sind).

## EINBAU DES LENKRADS

Schließen Sie zuerst das Stromkabel an, und montieren Sie dann das Lenkrad, indem Sie es direkt eindrücken.



## WINDSCHUTZSCHEIBE UND MOTORHAUBE EINBAUEN



## EINBAU VON RÜCKFAHRSCHEINWERFERN



## SPIEGEL EINBAUEN

Bitte setzen Sie die Rückspiegel entsprechend dem Foto ein und achten Sie dabei auf die linke und rechte Seite.



## SITZSCHOTT EINBAUEN

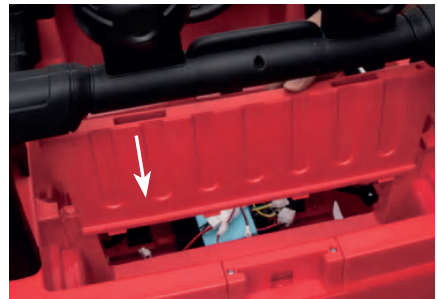

## ELEKTRISCHER ANSCHLUSS

Schließen Sie den Strom gemäß der Abbildung an.



## EINBAU DES SITZES



## SITZ UND RESERVERAD



## PRODUKTVERWENDUNG

### LADEN

Die Polarität der Batterie kann nicht vertauscht werden. Bitte stellen Sie sicher, dass das rote Kabel an den roten Batteriepol und das schwarze Kabel an den schwarzen Batteriepol angeschlossen ist.

- ✦ Drücken Sie den Netzschalter in die Position OFF, um das Gerät auszuschalten.
- ✦ Öffnen Sie den Sitz, schließen Sie den Batteriestecker an, rot an rot.
- ✦ Entleeren Sie die Batterie niemals vollständig oder bis zu einer Kriechgeschwindigkeit, laden Sie die Batterie wieder auf, wenn eine Abnahme der Geschwindigkeit und Leistung festgestellt wird. Bei unsachgemäßem Gebrauch erlischt die Garantie.
- ✦ Das Aufladen des Akkus darf nur von Erwachsenen durchgeführt werden. Erlauben Sie Kindern niemals, den Akku aufzuladen, da sie sich durch die Elektrizität beim Aufladen des Akkus verletzen könnten.
- ✦ Das Ladegerät und der Akku sind kein Spielzeug. Erlauben Sie Kindern nicht, mit dem Ladegerät und dem Akku zu spielen.
- ✦ Bitte öffnen Sie die Batterie und das Ladegerät nicht.
- ✦ Um die Sicherheit des Fahrzeugs zu gewährleisten, sichern Sie die Batterie immer mit der Halterung.
- ✦ Die Batterie darf nur von Erwachsenen gehandhabt und bedient werden: Die Batterie ist schwer und enthält Schwefelsäure (Elektrolyt).
- ✦ Ein Fallenlassen der Batterie kann zu schweren Verletzungen führen.
- ✦ Prüfen Sie vor dem Laden der Batterie, ob die Batterie, das Ladegerät, die Anschlüsse und andere Teile abgenutzt oder beschädigt sind. Wird ein Schaden festgestellt, muss das Ladegerät sofort repariert oder ausgetauscht werden. Verwenden Sie kein beschädigtes Ladegerät.
- ✦ Es ist normal, dass sich der Adapter während des Ladevorgangs warm anfühlt. Wenn sich das Ladegerät jedoch zu heiß anfühlt, beenden Sie den Ladevorgang sofort und überprüfen Sie den Akku und den Adapter. Schalten Sie beim Aufladen den Netzschalter aus. Bitte laden Sie den Akku nach der ersten Verwendung 8-10 Stunden lang auf. Nachfolgende Ladevorgänge sollten 6-8 Stunden dauern, aber 10 Stunden nicht überschreiten. Wenn Sie das Auto längere Zeit nicht benutzen, laden Sie es bitte mindestens einmal im Monat auf, um die Batteriezellen aktiv zu halten.
- ✦ 1. stecken Sie das Ladegerät in die Ladebuchse.
- ✦ 2. stecken Sie das andere Ende des Ladegeräts in die Steckdose.
- ✦ Batterien sind verderbliche Gegenstände, die unter- und überladen werden können. Bitte beachten Sie die Ladezeit.

## MP3-ABSPIELGERÄT

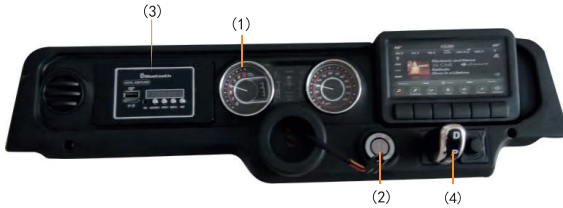

1. Nachahmung der Instrumententafel
2. Schlüsselschalter
3. Armaturenbrett
4. Vorwärts / Stopp / Rückwärts

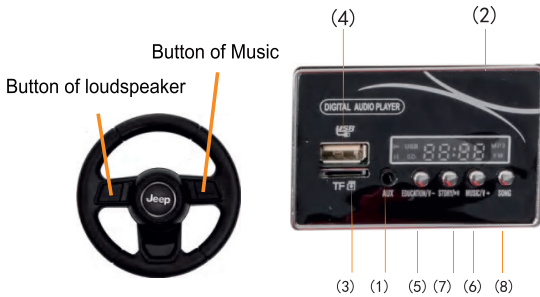

1. MP3
2. Anzeige
3. TF-Buchse
4. USB-Buchse
5. Story (Längeres Drücken senkt die Lautstärke)
6. Musik (Längeres Drücken senkt die Lautstärke)
7. Bildung (nächster Punkt)
8. Modell wählen (Radio, Bluetooth, SD-Karte, MP3, USB-Anschluss)

1. Drücken Sie die Musiktaste am Lenkrad für Hupe oder Musik
  2. Schließen Sie Ihr MP3-Gerät an, um Ihre eigene Musik über das Auto abzuspielen.
- Bitte beachten Sie, dass die Lenkradtöne nicht funktionieren, wenn das MP3-Gerät angeschlossen ist.

## FERNBEDIENUNG



Wählen Sie bei der ersten Verwendung oder nach einem Batteriewechsel, dass keine Kopplung erfolgen soll. Das Fahrzeug schaltet sich nach dem Drehen des Zündschlüssels ein. Wenn Sie die Fernbedienung mit dem Fahrzeug koppeln möchten, folgen Sie bitte den nachstehenden Anweisungen.

- ✘ Schritt 1: Legen Sie zwei AAA-Batterien mit 1,5 V in das Batteriefach der Fernbedienung ein. Vergewissern Sie sich, dass die Polarität der Batterien richtig eingestellt ist. Wenn die Frequenzanzeige blinkt, ist die Batterie richtig eingelegt.
- ✘ Schritt 2: Halten Sie die Car Select-Taste für 2-3 Sekunden gedrückt.
- ✘ Schritt 3: Drehen Sie den Zündschlüssel ein, um das Fahrzeug einzuschalten.

**HINWEIS:** Hergestellt gemäß FCC-Zertifizierungstest und ECM-Zertifizierung.

**ACHTUNG:** Diese Fernbedienung darf nur von Erwachsenen verwendet werden.

## AUSTAUSCH VON BATTERIEN UND SICHERUNGEN

Die Batterie verfügt über eine Thermosicherung mit einer Ruhesicherung, die bei Überladung des Motors, des elektrischen Systems oder der Batterie automatisch auslöst und die Stromversorgung des Fahrzeugs unterbricht. Die Sicherung wird zurückgesetzt und die Stromversorgung wird wiederhergestellt, nachdem das Gerät 20 Sekunden lang ausgeschaltet und dann wieder eingeschaltet wurde. Wenn die Thermosicherung während des normalen Betriebs wiederholt ausgelöst wird, muss das Fahrzeug möglicherweise repariert werden. Bitte wenden Sie sich an Ihren Händler.

Um Energieverluste zu vermeiden, befolgen Sie diese Richtlinien:

- ✘ Überladen Sie das Fahrzeug nicht.
- ✘ Ziehen Sie nichts hinter dem Fahrzeug ab.
- ✘ Fahren Sie nicht auf steilen Hängen.
- ✘ Fahren Sie nicht in Richtung fester Gegenstände, da die Räder durchdrehen und der Motor überhitzt.
- ✘ Fahren Sie nicht in sehr heißen Klimazonen, die Komponenten können überhitzen.
- ✘ Lassen Sie kein Wasser oder andere Flüssigkeiten mit der Batterie oder anderen elektrischen Komponenten in Kontakt kommen.
- ✘ Stören Sie nicht die elektrische Anlage. Wenn Sie dies tun, können Sie einen Kurzschluss verursachen, wodurch die Sicherung ausgelöst wird.

## WARTUNG

- ✘ Verwenden Sie gelegentlich Öl, um bewegliche Teile wie Räder zu schmieren.
- ✘ Spritzen Sie das Fahrzeug nicht ab. Wasser kann den Motor, die elektrische Anlage und die Batterie beschädigen.
- ✘ Wischen Sie das Fahrzeug mit einem weichen, trockenen Tuch ab. Um den Glanz von Kunststoffteilen wiederherzustellen, verwenden Sie eine nicht wachshaltige Möbelpolitur. Verwenden Sie kein Autowachs. Verwenden Sie keine Scheuermittel.
- ✘ Vergewissern Sie sich, dass die Kunststoffteile des Fahrzeugs nicht gesprungen oder gebrochen sind.
- ✘ Stellen Sie das Fahrzeug in einem geschlossenen Raum ab oder decken Sie es mit einer Plane ab, um es vor Feuchtigkeit zu schützen.
- ✘ Fahren Sie das Fahrzeug nicht über losen Schmutz, Sand oder feinen Kies, der bewegliche Teile, Motoren oder die elektrische Anlage beschädigen könnte.
- ✘ Um die Lebensdauer des Akkus zu verlängern, empfehlen wir, ihn unabhängig von der Nutzung mindestens einmal im Monat aufzuladen.

## LAGERUNG

- ✘ Bei Nichtgebrauch müssen alle elektrischen Quellen ausgeschaltet werden. Schalten Sie den Netzschalter aus und trennen Sie die Batterieverbinding.
- ✘ Lagern Sie das Fahrzeug in einem geschlossenen Raum oder decken Sie es mit einer Plane ab, um es vor Feuchtigkeit zu schützen.
- ✘ Halten Sie das Fahrzeug von Wärmequellen wie Herden und Heizungen fern. Kunststoffteile können schmelzen.



## IDENTIFIZIERUNG UND LÖSUNG VON PROBLEMEN

PROBLEM	MÖGLICHE URSACHE	LÖSUNG
Das Fahrzeug funktioniert nicht.	Der Akku ist schwach.	Laden Sie den Akku auf.
	Die Thermosicherung ist ausgelöst.	Warten Sie 5-20 Sekunden, bevor Sie das Gerät neu starten.
	Der Akkustecker oder die Kabel sind lose.	Überprüfen Sie, ob die Batterieanschlüsse fest miteinander verbunden sind. Wenn sich lose Kabel um den Motor herum befinden, wenden Sie sich an Ihren Händler.
	Die Batterie ist leer.	Ersetzen Sie die Batterie, wenden Sie sich bitte an Ihren Händler. Versuchen Sie, die Batterie zu hydrieren, siehe Abschnitt QR-Wartung.
	Das elektrische System ist beschädigt.	Bitte wenden Sie sich an Ihren Händler.
	Der Motor ist beschädigt.	Bitte wenden Sie sich an Ihren Händler.
Das Fahrzeug läuft nicht lange.	Der Akku ist geladen.	Überprüfen Sie beim Wiederaufladen des Akkus, ob die Akkustecker fest miteinander verbunden sind.
	Die Batterie ist alt.	Ersetzen Sie die Batterie, wenden Sie sich bitte an Ihren Händler.
Das Fahrzeug fährt langsam.	Der Akku ist schwach.	Laden Sie den Akku auf, bitte wenden Sie sich an Ihren Händler.
	Die Batterie ist alt.	Ersetzen Sie die Batterie, wenden Sie sich bitte an Ihren Händler.
	Das Fahrzeug ist überlastet.	Reduzieren Sie das Gewicht des Fahrzeugs. Das maximale Gewicht des Benutzers beträgt 35 Kg.
	Das Fahrzeug wird unter rauen Bedingungen eingesetzt.	Vermeiden Sie den Einsatz des Fahrzeugs unter extremen Bedingungen, siehe "Sicherheit".
Das Fahrzeug benötigt einen Schub, um sich vorwärts zu bewegen.	Geringer Kontakt von Kabeln oder Steckverbindern.	Überprüfen Sie, ob die Batterieanschlüsse fest miteinander verbunden sind. Wenn sich lose Kabel um den Motor herum befinden, wenden Sie sich an Ihren Händler.
	"Neutral" im Motor.	Ein Totpunkt bedeutet, dass der Klemmenanschluss nicht mit elektrischer Energie versorgt wird und das Fahrzeug repariert werden muss. Bitte wenden Sie sich an Ihren Händler.
Der Wechsel von vorwärts nach rückwärts und umgekehrt ist schwierig.	Versuchen, während der Fahrt zu wechseln.	Halten Sie das Fahrzeug vollständig an und schalten Sie den Gang, siehe "Verwenden Sie Ihr Fahrzeug gestartet".
Laute Schleifgeräusche oder Klicks vom Motor oder Getriebe.	Der Motor oder die Getriebe sind beschädigt.	Bitte wenden Sie sich an Ihren Händler.

PROBLEM	MÖGLICHE URSACHE	LÖSUNG
Der Akku wird nicht wieder aufgeladen.	Stecker oder Batterieadapter ist lose.	Überprüfen Sie, ob die Batterieanschlüsse fest miteinander verbunden sind.
	Das Ladegerät ist nicht angeschlossen.	Überprüfen Sie, ob das Ladegerät an eine Steckdose angeschlossen ist.
	Das Ladegerät funktioniert nicht.	Bitte wenden Sie sich an Ihren Händler.
Das Ladegerät fühlt sich beim Aufladen heiß an..	Dies ist normal und kein Grund zur Sorge.	



**NOTIZ:** Lesen Sie vor dem Aufruf dieses gesamte Handbuch und die Tabelle mit der Anleitung zur Fehlerbehebung. Wenn Sie dennoch Hilfe bei der Lösung des Problems benötigen, wenden Sie sich an Ihren Händler.

## RECYCLING UND ENTSORGUNG

Wenn Sie sich für die Entsorgung des Produkts entscheiden, beachten Sie unbedingt die örtlichen Vorschriften. Schützen Sie die Umwelt. Entsorgen Sie das Produkt mit Rücksicht auf die Umwelt. Werfen Sie es nicht einfach weg. Trennen Sie Kunststoff und Stahl für das Recycling. Bringen Sie es zu einem autorisierten Recyclingzentrum.

Verpackungsmaterialien sind recycelbar. Bitte werfen Sie sie in den richtigen Mülleimer.

Bitte zur Batterie siehe "Batterie- und Sicherungswechsel".

## GARANTIE

Auf dieses Produkt wird eine Garantie von 3 Jahren gewährt. Diese Garantie deckt Schäden und Fehlfunktionen nur dann ab, wenn das Produkt nicht unsachgemäß verwendet wurde und alle Anweisungen korrekt befolgt wurden.

Um Ihre Garantie in Anspruch zu nehmen, müssen Sie Ihre Kaufquittung vorlegen. Das Produkt muss vollständig sein und alle seine Teile enthalten.

Die Garantie erstreckt sich nicht auf Verschleiß, mangelnde Wartung, Fahrlässigkeit, unsachgemäße Montage und Missbrauch (Stöße, Missbrauch der Stromversorgung, Lagerung, Nutzungsbedingungen usw.).

Sie ist auch dann ausgeschlossen, wenn am Produkt nicht originales oder ungeeignetes Zubehör oder Montageteile verwendet wurden.

## EG-KONFORMITÄTSERKLÄRUNG

Wir, BESELF BRANDS S.L., Inhaber der Marke Playkin mit Sitz in der Straße Calle Blanquers Parcela 7-8 43800 - Valls, Spanien, erklären, dass das Kinderfahrzeug AUDI R8 ab der Seriennummer 2021 den Anforderungen der geltenden Richtlinien des Europäischen Parlaments und des Rates entspricht:

- ✦ Richtlinie 2009/48/EG des Europäischen Parlaments und des Rates vom 18. Juni 2009 über die Sicherheit von Spielzeug.
- ✦ Richtlinie 2005/84/EG des Europäischen Parlaments und des Rates vom 14. Dezember 2005 zur 22. Änderung der Richtlinie 76/769/EWG des Rates zur Angleichung der Rechts- und Verwaltungsvorschriften der Mitgliedstaaten betreffend Beschränkungen des Inverkehrbringens und der Verwendung gewisser gefährlicher Stoffe und Zubereitungen (Phthalate in Spielzeug und Babyartikeln)

Das gelieferte Produkt stimmt mit dem Muster überein, das der EG-Baumusterprüfung unterzogen wurde (siehe Foto links).



Für gewöhnlich:

EN71 -1: 2014+ A1: 2018  
EN71 -2: 2020  
EN 71 -3:2019  
EN 71 -3:2019+A1:2021  
EN IEC 62115:2020+A11:2020

Valls (SPANIEN), 20. Mai 2021

Handwritten signature of Mireia Calvet in blue ink.

Mireia Calvet, CEO (Prokurist und verantwortlich für die technische Dokumentation).

**Playkin**<sup>®</sup>

 **Beself  
Brands S.L.**

