

PlayKin

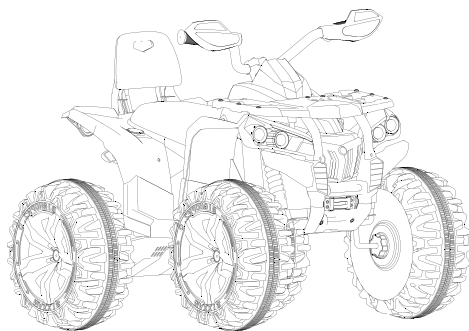

QUAD RACER

Manual del usuario

Manuel d'utilisation

Manuale dell'utente

Instruction manual

Betriebsanleitung

ÍNDICE

INTRODUCCIÓN	3
NORMAS Y PRECAUCIONES DE SEGURIDAD	3
DESCRIPCIÓN DEL PRODUCTO	4
MONTAJE	6
USO DEL PRODUCTO	10
BATERÍA Y FUSIBLE	11
MANTENIMIENTO	11
ALMACENAMIENTO	12
IDENTIFICACIÓN Y SOLUCIÓN DE PROBLEMAS	12
RECICLAJE Y ELIMINACIÓN	13
GARANTÍA	13
DECLARACIÓN DE CONFORMIDAD (CE)	14

INTRODUCCIÓN

Gracias por elegir el vehículo eléctrico de PLAYKIN.

Este vehículo eléctrico ofrecerá muchos kilómetros de diversión a su niño. Para asegurar un paseo seguro, le pedimos por favor que lea atentamente este manual y lo guarde para una futura referencia.

Siga las recomendaciones presentes en este manual, ya que están concebidas para mejorar la seguridad del coche y del piloto.

NORMAS Y PRECAUCIONES DE SEGURIDAD

SEGURIDAD GENERAL

- * Este juguete es inapropiado para niños menores de 36 meses debido a su velocidad máxima.
- * Peso máximo del usuario es de 30 kg.
- * No deje nunca el niño sin vigilancia mientras está en el vehículo. Es obligatoria la supervisión directa del adulto.
- * Es necesario usar este juguete con prudencia para evitar caídas o colisiones que pueden causar lesiones al usuario y/o a terceros.
- * Nunca utilice el juguete en la carretera, cerca de coches, en pendientes, piscinas u otras masas de agua.
- * El piloto debe estar siempre bien sentado en el asiento. El vehículo posee cinturones de seguridad ajustables. Por favor, asegúrese de que el niño lleva puesto el cinturón de seguridad antes de poner el marcha el producto.
- * No utilice el producto en la oscuridad. Con una visibilidad reducida se pueden encontrar obstáculos inesperados y provocar un accidente. Haga funcionar el coche sólo durante el día o con una buena iluminación.
- * No realice cambios en el circuito ni añada otras partes eléctricas.
- * Revise periódicamente los cables y las conexiones del vehículo.
- * No deje que ningún niño toque las ruedas o esté cerca de ellas cuando el vehículo está en movimiento.

SEGURIDAD EN LA CARGA DE BATERÍA

- ✘ La carga sólo puede ser efectuada por un adulto. No permita que ningún niño cargue la batería.
- ✘ Utilice la batería y el cargador suministrados con el producto. Utilice siempre baterías y cargadores originales.
- ✘ No modifique el sistema eléctrico. Alterar el sistema eléctrico puede causar una descarga eléctrica, un incendio o puede dañar de forma permanente el sistema.
- ✘ Se generan gases explosivos durante la carga. No cargue la batería cerca de fuentes de calor o materiales inflamables. Realice la carga siempre en lugares bien ventilados.
- ✘ No exponga la batería y el cargador a temperaturas extremas o humedades.
- ✘ No abra la batería. La batería contiene sustancias tóxicas y corrosivas.
- ✘ No inicie la carga de la batería si detecta que alguna de las partes se ha dañado.
- ✘ No deje que la batería se agote por completo. Recargue la batería después de cada uso o una vez al mes si no se utiliza regularmente.

DESCRIPCIÓN DEL PRODUCTO

LISTA DE PIEZAS		
PARTE N°	NOMBRE	CANTIDAD
1	Tablero de control	1
2	Manillar	1
3	Respaldo	1
4	Eje trasero	1
5	Arandela	4
6	Cubierta de la rueda	4
7	Tuerca	4
8	Rueda trasera	2
9	Barra de dirección	1
10	Rueda delantera	2
11	Eje delantero	1



i **NOTA:** Algunas de las piezas mostradas están ensambladas en ambos lados del vehículo.

CARACTERÍSTICAS TÉCNICAS

QUAD RACER	
Batería	12V7AH/12V10AH/12V14AH
Cargador	Entrada: 100V-240V Salida: 12V1A/12V1.5A
Motor	12V540*2/4(10000RPM)
Velocidad	3-8Km/h
Tiempo de carga	8-10h
Tiempo de uso	1-2h aprox.
Edad adecuada	37-95 meses
Peso máximo de la carga	30kg

ES

MONTAJE



ATENCIÓN

- * El montaje debe ser realizado por un adulto. Mantenga a los niños alejados, el producto contiene piezas pequeñas que pueden provocar asfixia, preste especial atención a los materiales de protección y bolsas de embalaje.
 - * Asegúrese de que el interruptor de encendido esté en "OFF" antes de montar el equipo.
- Antes del primer uso, cargue la batería durante al menos 10 horas.

INSTALE LA BARRA DE DIRECCIÓN Y EL EJE DELANTERO

1. Gire la carrocería, de abajo hacia arriba. Hay 11 tornillos en el montaje del eje delantero y en la posición de la palanca de dirección. Retírelos con un destornillador. Introduzca la barra de dirección en el orificio de fijación y bloquee la parte de fijación con 3 tornillos. Instale el conjunto del eje delantero en la alineación, bloquéelo y fíjelo con 8 tornillos.



INSTALE LOS AMORTIGUADORES

1. Levante el conjunto del motor de accionamiento trasero, localice el tornillo largo y retírelo junto con las cuatro juntas y una tuerca preinstaladas en él. El tornillo pasa por la junta, el amortiguador, la junta, el cuerpo, la junta, el amortiguador, la junta, la tuerca, y se aprieta con la llave.

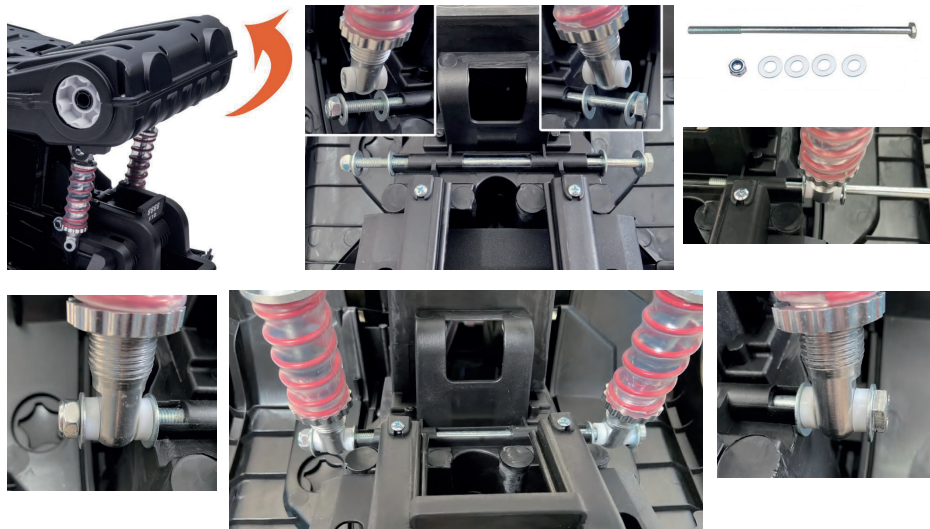

INSTALE LAS RUEDAS TRASERAS

1. Retire las tuercas y las juntas del eje trasero, pase el eje trasero por el motor. Instale la rueda trasera, la junta y la tuerca en los lados izquierdo y derecho del eje trasero y apriete con la llave. Coloque la cubierta de la rueda en el agujero de la rueda.



INSTALE LAS RUEDAS DELANTERAS

1. Retire las tuercas y las juntas del eje delantero, instale la rueda delantera, la junta y la tuerca en el eje delantero y apriete con la llave. Coloque la cubierta de la rueda en el agujero de la rueda. Instale la rueda delantera del otro lado de la misma manera.



INSTALE EL TABLERO DE CONTROL

1. Conecte los dos cables del tablero de control a la carrocería, y luego alinee el tablero a su posición en la carrocería y sujételo.



INSTALE EL MANILLAR

1. En primer lugar, retire el tornillo y la tuerca del conector del manillar, inserte el conector del manillar en la barra de dirección, pase el tornillo por el orificio de fijación y bloquee la tuerca.



CONECTE EL CABLE DE ALIMENTACIÓN

1. En primer lugar, retire el asiento, busque el cable de alimentación rojo, conéctelo al puerto positivo de la batería, encienda el interruptor de alimentación, compruebe y confirme la conexión y, a continuación, instale el respaldo del asiento.

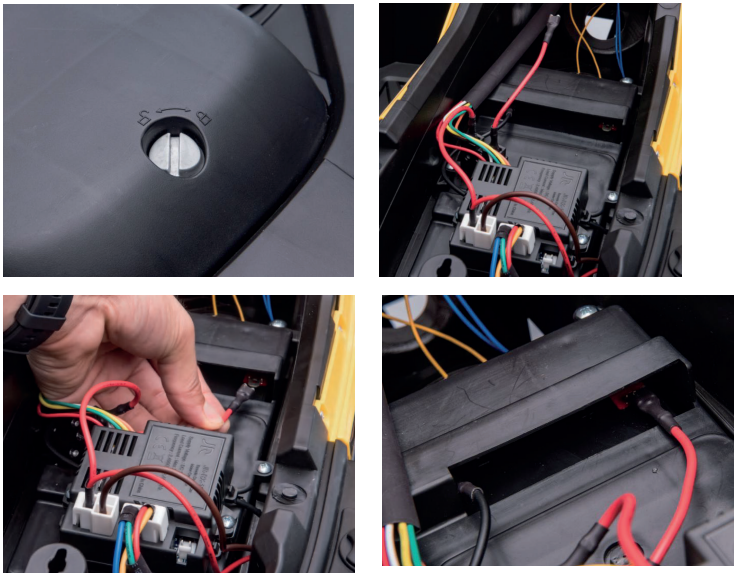

INSTALE EL RESPALDO

1. Alinee el respaldo con el agujero de la carrocería y fíjelo.



USO DEL PRODUCTO

CONTROLES



1. Reproductor MP3 / Multimedia.
2. Interruptor de luz.
3. Interruptor de velocidad.
4. Interruptor de encendido.
5. Interruptor de avance/retroceso: Cambia la dirección en que el vehículo se mueve, de adelante hacia atrás.
 - * Para mover el automóvil hacia adelante, mueva el interruptor a la posición "Forward".
 - * Para retroceder el automóvil, gire el interruptor a la posición "Back".
 - * Para impedir el movimiento y usar la operación de control remoto, situe el interruptor en "Stop".



ATENCIÓN: Asegúrese que su niño sepa cómo girar, arrancar y parar el vehículo y que conozca las normas para un uso seguro.

USAR EL REPRODUCTOR MP3



1. Tecla (|◀◀/V-): Presione brevemente para reproducir la última canción, presione prolongadamente para bajar el volumen.
2. Tecla (▶▶|): En el modo radio presione para buscar automáticamente el canal FM. Pulse (|◀◀/V-) para reproducir el último canal, pulse (▶▶|/V+) para reproducir el siguiente canal.
3. Tecla (▶▶|/V+): Presione brevemente para reproducir la siguiente canción, presione prolongadamente para subir el volumen.
4. Tecla (MODE): Pulse para cambiar entre USB, TF, FM y el modo de música convencional.
5. TF (Micro SD) ranura para la tarjeta: Permite reproducir el audio de su tarjeta TF para reproducirla a través de los altavoces del vehículo. Sólo formato MP3.
6. Interfaz USB: Permite reproducir el audio de su dispositivo portátil para reproducir música a través de los altavoces del vehículo. Sólo formato MP3.

CARGA

1. El orificio de carga está debajo del volante.



ATENCIÓN: Ponga el interruptor en posición de apagado antes de iniciar la carga. No cargue la batería durante más de 10 horas para evitar el sobrecalentamiento del cargador. Después de cada uso o una vez al mes el tiempo mínimo de recarga es de 8 a 10 horas.

BATERÍA Y FUSIBLE

La batería cuenta con un fusible que cuando la corriente excede los 5A, 10A, 13A, 15A cortará la alimentación al vehículo durante 5 a 10 segundos, después de este tiempo el fusible se reajustará y la energía se restablecerá. Si el fusible térmico se dispara repetidamente durante el uso normal, el vehículo puede necesitar reparación. Póngase en contacto con su distribuidor.

Para evitar perder potencia, siga estas pautas:

- * No sobrecargue el vehículo.
- * No remolque nada detrás del vehículo.
- * No conduzca por pendientes pronunciadas.
- * No conduzca hacia objetos fijos, ya que esto puede hacer que las ruedas giren y que el motor se sobrecaliente.
- * No conduzca en climas muy calurosos, los componentes pueden sobrecalentarse.
- * No permita que el agua u otros líquidos entren en contacto con la batería u otros componentes eléctricos.
- * No altere el sistema eléctrico. Si lo hace, puede crear un cortocircuito, provocando el disparo del fusible.

MANTENIMIENTO

- * Ocasionalmente use aceite para lubricar las partes móviles como las ruedas.
- * No lave el vehículo con una manguera. El agua dañará el motor, el sistema eléctrico y la batería.
- * Limpie el vehículo con un paño suave y seco. Para devolver brillo a las partes en plástico, use un lustramuebles sin cera. No utilice cera para coches. No utilice limpiadores abrasivos.

ALMACENAMIENTO

- ✦ Cuando no se usa, todas las fuentes eléctricas tienen que estar apagadas. Apague el interruptor de alimentación y desconecte la conexión de la batería.
- ✦ Guarde el vehículo en el interior o cubralo con una lona para protegerlo de la humedad.
- ✦ Mantenga el vehículo alejado de fuentes de calor, como estufas y calefactores. Las partes de plástico se pueden derretir.

IDENTIFICACIÓN Y SOLUCIÓN DE PROBLEMAS

PROBLEMA	POSIBLE CAUSA	SOLUCIÓN
El vehículo no funciona.	La batería está baja de energía.	Recargue la batería.
	Se ha disparado el fusible.	Deje de usar por unos minutos.
	El conector de la batería o los cables están sueltos.	Compruebe que los conectores de la batería están firmemente conectados entre sí. Si hay cables sueltos alrededor del motor, póngase en contacto con su distribuidor.
	La batería está muerta.	Reemplace la batería, póngase en contacto con su distribuidor por favor.
	El sistema eléctrico está dañado.	Póngase en contacto con su distribuidor.
	El motor está dañado.	Póngase en contacto con su distribuidor.
La batería no se puede recargar	El conector de la batería se aflojó.	Reconecte la batería.
	El cargador no está conectado a la toma de corriente.	Enchufe el cargador.
	El cargador estaba roto.	Sustituya el cargador.
El vehículo recorre poca distancia por carga.	La batería no está completamente cargada.	Recargue la batería.
	La batería es demasiado vieja.	Reemplace la batería.
Las baterías se calientan y hacen un ligero ruido durante la carga.	Reacción química normal	Ningún procedimiento.
Velocidad lenta	La batería es demasiado vieja	Use una batería nueva
	Las baterías se están gastando	Recargue la batería
	Sobrecarga	Conduzca por un pavimento llano y sin remolcar nada.
Ruidos fuertes de molienda o chasquidos provenientes del motor o de la caja de engranajes.	El motor o los engranajes están dañados.	Póngase en contacto con su distribuidor.

PROBLEMA	POSIBLE CAUSA	SOLUCIÓN
El vehículo tiembla cuando esta en marcha	Mal contacto de los cables del motor.	Reconecte los cables del motor.
	Punto muerto en el motor.	Póngase en contacto con su distribuidor.
El vehículo no puede detenerse	El motor esta roto	Póngase en contacto con su distribuidor.
El vehículo se para	Piezas de recambio rotas	Reparación en fábrica

i **NOTA:** Lea completamente este manual y la tabla de guía de solución de problemas antes de llamar. Si sigue necesitando ayuda para resolver el problema, póngase en contacto con su distribuidor.

RECICLAJE Y ELIMINACIÓN

Cuando decida deshacerse del producto, asegúrese de seguir la normativa local. Proteger el medio ambiente. Deshágase del producto cuidando el medio ambiente. No lo tire simplemente a la basura. Separe el plástico y el acero para reciclar. Llévelo a un centro de reciclaje autorizado.

Los materiales de embalaje son reciclables. Por favor, tírelos en el cubo de basura apropiado.

Por favor, acerca de la batería, ver "cambio de batería y fusible".

GARANTÍA

Este producto tiene una garantía de 3 años. Esta garantía cubre daños y mal funcionamiento, sólo si el producto no ha sido usado indebidamente y se han seguido correctamente todas las instrucciones. Para reclamar su garantía, debe presentar su recibo de compra. El producto debe estar completo y tener todas sus partes.

La garantía no cubre el desgaste, la falta de mantenimiento, la negligencia, el montaje incorrecto y el uso inadecuado (golpes, uso incorrecto de la fuente de alimentación, almacenamiento, condiciones de uso, etc.).

También se excluye cuando se han utilizado en el producto accesorios o piezas de montaje no originales o inadecuados.

DECLARACIÓN DE CONFORMIDAD (CE)

Nosotros, BESELF BRANDS S.L., propietaria de la marca Playkin, con sede en Calle Blanquers Parcela 7-8 43800 - Valls, SPAIN, declaramos que la moto para niños QUAD RACER a partir del número de serie del año 2021 en adelante, son conformes con los requerimientos de las Directivas del Parlamento Europeo y del Consejo aplicables:

- Directiva 2009/48/CE del Parlamento Europeo y del Consejo, de 18 de junio de 2009, sobre la seguridad de los juguetes.
- Directiva 2014/30/UE del Parlamento Europeo y del Consejo, de 26 de febrero de 2014, sobre la armonización de las legislaciones de los Estados miembros en materia de compatibilidad electromagnética.

El producto entregado coincide con el ejemplar que fue sometido al examen CE de tipo (ver fotografía de la izquierda).



Bajo los estándares:

EN71-1: 2014+ A1: 2018
EN71-2: 2020
EN 71-3:2019
EN 71-3:2019+A1:2021
EN IEC 62115:2020+A11:2020

Valls (SPAIN), 20 de mayo de 2021



Mireia Calvet, CEO (Representante autorizado y responsable de la documentación técnica).

INDEX

INTRODUCTION	15
RÈGLES ET PRÉCAUTIONS DE SÉCURITÉ	15
DESCRIPTION DU PRODUIT	16
ASSEMBLAGE	18
UTILISATION DU PRODUIT	22
BATTERIE ET FUSIBLE	23
ENTRETIEN	23
STOCKAGE	24
IDENTIFICATION ET RÉOLUTION DES PROBLÈMES	24
LE RECYCLAGE ET L'ÉLIMINATION	25
GARANTIE	25
DÉCLARATION DE CONFORMITÉ (CE)	26

INTRODUCTION

Merci d'avoir choisi le véhicule électrique PLAYKIN.

Ce véhicule électrique procurera de nombreux kilomètres de plaisir à votre enfant. Pour assurer une conduite sécuritaire, veuillez lire attentivement ce manuel et le conserver pour référence ultérieure.

Suivez les recommandations de ce manuel car elles sont conçues pour améliorer la sécurité de la voiture et du conducteur.

RÈGLES ET PRÉCAUTIONS DE SÉCURITÉ

SÉCURITÉ GLOBALE

- * Ce jouet est inapproprié pour les enfants de moins de 36 mois en raison de sa vitesse maximale.
- * Le poids maximum de l'utilisateur est de 30 kg.
- * Ne laissez jamais l'enfant sans surveillance dans le véhicule. La surveillance directe d'un adulte est obligatoire.
- * L'utilisation prudente de ce jouet est nécessaire pour éviter les chutes ou les collisions qui pourraient causer des blessures à l'utilisateur et/ou à d'autres personnes.
- * N'utilisez jamais le jouet sur la route, près des voitures, sur les pentes, dans les piscines ou autres plans d'eau.
- * Le pilote doit toujours être bien assis dans son siège. Le véhicule est équipé de ceintures de sécurité réglables. Veuillez vous assurer que l'enfant porte une ceinture de sécurité avant de commencer à utiliser le produit.
- * Ne pas utiliser le produit dans l'obscurité. Avec une visibilité réduite, des obstacles inattendus peuvent se présenter et un accident peut en résulter. Ne conduisez la voiture que pendant la journée ou sous un bon éclairage.
- * Ne modifiez pas le circuit et n'ajoutez pas d'autres pièces électriques.
- * Vérifiez périodiquement le câblage et les connexions du véhicule.
- * Ne laissez aucun enfant toucher les roues ou s'en approcher lorsque le véhicule est en mouvement.

SÉCURITÉ LORS DE LA CHARGE DE LA BATTERIE

- * Le chargement ne peut être effectué que par un adulte. Ne laissez aucun enfant charger la batterie.
- * Utilisez la batterie et le chargeur fournis avec le produit. Utilisez toujours des batteries et des chargeurs d'origine.
- * Ne pas modifier le système électrique. La modification du système électrique peut causer un choc électrique, un incendie ou des dommages permanents au système.
- * Des gaz explosifs sont générés pendant la charge. Ne chargez pas la batterie à proximité de sources de chaleur ou de matériaux inflammables. Chargez toujours dans des endroits bien aérés.
- * N'exposez pas la batterie et le chargeur à des températures ou à une humidité extrêmes.
- * N'ouvrez pas la batterie. La batterie contient des substances toxiques et corrosives.
- * Ne commencez pas à charger la batterie si vous constatez que l'une des pièces a été endommagée.
- * Ne laissez pas la batterie s'épuiser complètement. Rechargez la batterie après chaque utilisation ou une fois par mois si vous ne l'utilisez pas régulièrement.

DESCRIPTION DU PRODUIT

LISTE DES PIÈCES		
PARTIE N°	NOM	QUANTITÉ
1	Panneau de contrôle	1
2	Guidon	1
3	Dossier	1
4	Essieu arrière	1
5	Lave-linge	4
6	Enjoliveur de roue	4
7	Écrou	4
8	Roue arrière	2
9	Barre de direction	1
10	Roue avant	2
11	Essieu avant	1



i **NOTE:** Certaines des pièces montrées sont assemblées des deux côtés du véhicule.

CARACTÉRISTIQUES TECHNIQUES

QUAD RACER	
Batterie	12V7AH/12V10AH/12V14AH
Chargeur	Entrée : 100V-240V Sortie : 12V1A/12V1.5A
Moteur	12V540*2/4(10000RPM)
Vitesse	3-8Km/h
Temps de charge	8-10h
Temps d'utilisation	1-2h environ.
Âge approprié	37-95 mois
Poids maximal de la charge	30kg

ASSEMBLAGE



ATTENTION

- * Le montage doit être effectué par un adulte. Tenir les enfants à l'écart, le produit contient de petites pièces qui peuvent causer l'asphyxie, porter une attention particulière aux matériaux de protection et aux sacs d'emballage.
 - * Assurez-vous que l'interrupteur d'alimentation est sur "OFF" avant de monter l'appareil.
- Avant la première utilisation, chargez la batterie pendant au moins 10 heures.

INSTALLER LA BARRE DE DIRECTION ET L'ESSIEU AVANT

1. Tournez le corps du bas vers le haut. Il y a 11 vis au niveau de la fixation de l'essieu avant et du levier de direction. Retirez-les à l'aide d'un tournevis. Insérez la barre de direction dans le trou de fixation et bloquez la partie de fixation avec 3 vis. Installez l'ensemble de l'essieu avant dans l'alignement, verrouillez-le et fixez-le avec 8 vis.



INSTALLER LES AMORTISSEURS

1. Soulevez l'ensemble du moteur d'entraînement arrière, repérez le long boulon et retirez-le ainsi que les quatre joints et l'écrou qui y sont préinstallés. Le boulon passe à travers le joint, l'amortisseur, le corps, le joint, l'amortisseur, le joint, le joint, l'écrou, et est serré avec la clé.

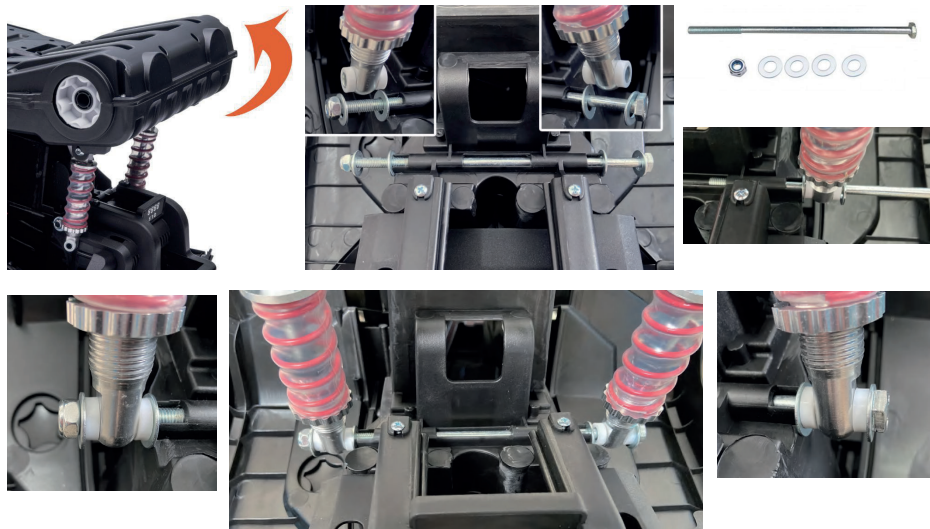

INSTALLER LES ROUES ARRIÈRE

1. Retirez les écrous et les joints de l'essieu arrière, faites passer l'essieu arrière dans le moteur. Installez la roue arrière, le joint et l'écrou sur les côtés gauche et droit de l'essieu arrière et serrez avec la clé. Insérez l'enjoliveur dans le trou de la roue.



INSTALLER LES ROUES AVANT

1. Retirez les écrous et les joints de l'essieu avant, montez la roue, le joint et l'écrou sur l'essieu avant et serrez avec la clé. Insérez l'enjoliveur dans le trou de la roue. Montez la roue avant de l'autre côté de la même manière.



INSTALLER LA CARTE DE CONTRÔLE

1. Connectez les deux fils de la carte de commande au corps, puis alignez la carte de commande sur sa position sur le corps et fixez-la.



INSTALLER LE GUIDON

1. Retirez d'abord le boulon et l'écrou du connecteur du guidon, insérez le connecteur du guidon dans la barre de direction, passez le boulon dans le trou de fixation et bloquez l'écrou.



CONNECTER LE CÂBLE D'ALIMENTATION

1. Retirez d'abord le siège. trouvez le câble d'alimentation rouge, connectez-le au port positif de la batterie, allumez l'interrupteur, vérifiez et confirmez la connexion, puis installez le dossier du siège.

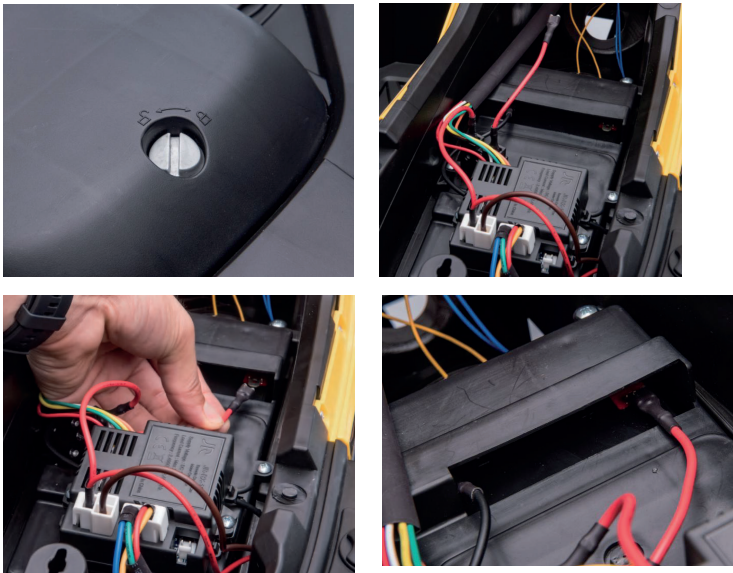

INSTALLER LE SUPPORT

1. Alignez le dossier avec le trou de la carrosserie et fixez-le.



UTILISATION DU PRODUIT

CONTRÔLES



1. Lecteur MP3 / Multimédia.
2. Interrupteur de lumière.
3. Interrupteur de vitesse.
4. Interrupteur d'alimentation.
5. Interrupteur de marche avant/arrière: Change la direction dans laquelle le véhicule se déplace, de l'avant vers l'arrière.
 - ✗ Pour faire avancer la voiture, placez l'interrupteur sur la position "Avance".
 - ✗ Pour inverser le sens de marche de la voiture, tournez l'interrupteur en position "Back".
 - ✗ Pour empêcher tout mouvement et utiliser la télécommande, placez l'interrupteur sur "Stop".



ATTENTION: Assurez-vous que votre enfant sait comment tourner, démarrer et arrêter le véhicule et qu'il connaît les règles d'utilisation en toute sécurité.

UTILISER LE LECTEUR MP3



1. Touche (|◀◀/V-): Appuyez brièvement pour écouter le dernier morceau, appuyez longtemps pour baisser le volume.
2. Touche (▶▶|): En mode radio, appuyez sur cette touche pour rechercher automatiquement la station FM. Appuyez sur (|◀◀/V-) pour lire le dernier canal, appuyez sur (▶▶|/V+) pour lire le canal suivant.
3. Touche (▶▶|/V+): Appuyez brièvement pour écouter le morceau suivant, appuyez longtemps pour augmenter le volume.
4. Touche MODE: Appuyez sur cette touche pour basculer entre les modes USB, TF, FM et musique conventionnelle.
5. Fente pour carte TF (Micro SD) : Permet de lire l'audio de votre carte TF via les haut-parleurs du véhicule. Format MP3 seulement.
6. Interface USB : Vous permet de lire l'audio à partir de votre appareil portable pour écouter de la musique sur les haut-parleurs du véhicule. Format MP3 seulement.

CHARGEMENT

1. Le trou de chargement se trouve sous le volant.



ATTENTION: Mettez l'interrupteur en position d'arrêt avant de charger.

Ne chargez pas la batterie pendant plus de 10 heures pour éviter la surchauffe du chargeur. Après chaque utilisation ou une fois par mois, le temps de recharge minimum est de 8 à 10 heures.

BATTERIE ET FUSIBLE

La batterie est équipée d'un fusible qui, lorsque le courant dépasse 5A, 10A, 13A, 15A, coupe l'alimentation du véhicule pendant 5 à 10 secondes, après quoi le fusible se réarme et le courant est rétabli. Si le fusible thermique se déclenche à plusieurs reprises lors d'une utilisation normale, le véhicule peut nécessiter une réparation. Contactez votre revendeur.

Pour éviter de perdre du courant, suivez ces directives :

- * Ne pas surcharger le véhicule.
- * Ne remorquez rien derrière le véhicule.
- * Ne conduisez pas sur des pentes raides.
- * Ne rentrez pas dans des objets fixes, car cela peut entraîner le patinage des roues et la surchauffe du moteur.
- * Ne conduisez pas par temps très chaud, les composants risquent de surchauffer.
- * Ne laissez pas l'eau ou d'autres liquides entrer en contact avec la batterie ou d'autres composants électriques.
- * Ne modifiez pas le système électrique. Cela peut créer un court-circuit et provoquer le déclenchement du fusible.

ENTRETIEN

- * Utiliser occasionnellement de l'huile pour lubrifier les pièces mobiles telles que les roues.
- * Ne nettoyez pas le véhicule au jet d'eau. L'eau endommagera le moteur, le système électrique et la batterie.
- * Essuyez le véhicule avec un chiffon doux et sec. Pour redonner de l'éclat aux pièces en plastique, utilisez un produit d'entretien pour meubles sans cire. N'utilisez pas de cire pour voiture. N'utilisez pas de nettoyeurs abrasifs.

STOCKAGE

- ✘ Lorsqu'il n'est pas utilisé, toutes les sources électriques doivent être éteintes. Mettez l'interrupteur d'alimentation hors tension et débranchez la connexion de la batterie.
- ✘ Ranger le véhicule à l'intérieur ou le couvrir d'une bâche pour le protéger de l'humidité.
- ✘ Tenez le véhicule éloigné des sources de chaleur telles que les poêles et les appareils de chauffage. Les pièces en plastique peuvent fondre.

IDENTIFICATION ET RÉSOLUTION DES PROBLÈMES

PROBLÈME	CAUSE POSSIBLE	SOLUTION
Le véhicule ne fonctionne pas	La batterie est faible en énergie.	Rechargez la batterie.
	Le fusible s'est déclenché.	Arrêtez de l'utiliser pendant quelques minutes.
	Le connecteur ou les câbles de la batterie sont desserrés.	Vérifiez que les connecteurs de la batterie sont fermement connectés l'un à l'autre. S'il y a des câbles lâches autour du moteur, veuillez contacter votre revendeur.
	La batterie est morte.	Remplacez la batterie, veuillez contacter votre revendeur.
	Le système électrique est endommagé.	Contactez votre revendeur.
	Le moteur est endommagé.	Contactez votre revendeur.
La batterie ne peut pas être rechargée	Le connecteur de la batterie est desserré.	Rebranchez la batterie.
	Le chargeur n'est pas branché dans la prise.	Branchez le chargeur.
	Le chargeur était cassé.	Remplacez le chargeur.
Le véhicule parcourt une courte distance par charge	La batterie n'est pas complètement chargée.	Rechargez la batterie.
	La batterie est trop vieille.	Remplacez la batterie.
Les batteries deviennent chaudes et font un léger bruit pendant la charge	Réaction chimique normale	Pas de procédure.
Vitesse lente	La batterie est trop vieille	Utilisez une nouvelle batterie
	La batterie est usée	Rechargez la batterie
	La surcharge	Conduisez sur une chaussée plane et ne remorquez rien.
Bruits de grincement ou de cliquetis provenant du moteur ou de la boîte de vitesses	Le moteur ou les engrenages sont endommagés.	Contactez votre revendeur.

PROBLÈME	CAUSE POSSIBLE	SOLUTION
Le véhicule tremble lorsqu'il roule	Mauvais contact des câbles du moteur.	Rebranchez les câbles du moteur.
	En plein dans le moteur.	Contactez votre revendeur.
Le véhicule ne peut pas s'arrêter	Le moteur est cassé	Contactez votre revendeur.
Le véhicule cale	Pièces de rechange cassées	Réparation en usine

i **NOTE:** Lisez entièrement ce manuel et le tableau du guide de dépannage avant d'appeler. Si vous avez encore besoin d'aide pour résoudre le problème, contactez votre revendeur.

LE RECYCLAGE ET L'ÉLIMINATION

Lorsque vous décidez de vous débarrasser du produit, veillez à respecter les réglementations locales. Protéger l'environnement. Éliminer le produit en respectant l'environnement. Ne le jette pas comme ça. Séparer le plastique et l'acier pour le recyclage. Apportez-le à un centre de recyclage agréé.

Les matériaux d'emballage sont recyclables. Jetez-les dans la poubelle appropriée.

En ce qui concerne la batterie, voir "Changement de la batterie et des fusibles".

GARANTIE

Ce produit est garanti 3 ans. Cette garantie couvre les dommages et dysfonctionnements uniquement si le produit n'a pas été utilisé incorrectement et si toutes les instructions ont été suivies correctement. Pour réclamer votre garantie, vous devez présenter votre reçu d'achat. Le produit doit être complet et avoir toutes ses parties.

La garantie ne couvre pas l'usure, le manque d'entretien, la négligence, le montage incorrect et la mauvaise utilisation (chocs, mauvaise utilisation de l'alimentation électrique, stockage, conditions d'utilisation, etc).

Il est également exclu si des accessoires ou des pièces de montage non originaux ou inadaptés ont été utilisés sur le produit.

DÉCLARATION DE CONFORMITÉ (CE)

Nous, BESELF BRANDS S.L., propriétaire de la marque Playkin, basée à la rue Blanquers Parcela 7-8 43800 - Valls, Espagne, déclarons que la moto pour enfants QUAD RACER à partir du numéro de série 2021 est conforme aux exigences des directives applicables du Parlement Européen et du Conseil :

- Directive 2009/48/CE du Parlement européen et du Conseil du 18 juin 2009 relative à la sécurité des jouets.
- Directive 2014/30/UE du Parlement européen et du Conseil du 26 février 2014 relative à l'harmonisation des législations des États membres concernant la compatibilité électromagnétique.

Le produit livré coïncide avec l'échantillon qui a été soumis à l'examen CE de type (voir photo à gauche).



Selon les normes :

EN71-1: 2014+ A1: 2018
EN71-2: 2020
EN 71-3:2019
EN 71-3:2019+A1:2021
EN IEC 62115:2020+A11:2020

Valls (ESPAGNE), 20 mai 2021 . .



Mireia Calvet, CEO (Représentant autorisé et responsable de la documentation technique).

INDICE

INTRODUCTION	15
RÈGLES ET PRÉCAUTIONS DE SÉCURITÉ	15
DESCRIPTION DU PRODUIT	16
ASSEMBLAGE	18
UTILISATION DU PRODUIT	22
BATTERIE ET FUSIBLE	23
ENTRETIEN	23
STOCKAGE	24
IDENTIFICATION ET RÉOLUTION DES PROBLÈMES	24
LE RECYCLAGE ET L'ÉLIMINATION	25
GARANTIE	25
DÉCLARATION DE CONFORMITÉ (CE)	26

INTRODUZIONE

Grazie per aver scelto il veicolo elettrico PLAYKIN.

Questo veicolo elettrico fornirà molti chilometri di divertimento per il vostro bambino. Per garantire una guida sicura, si prega di leggere attentamente questo manuale e conservarlo per riferimenti futuri.

Seguire le raccomandazioni contenute nel presente manuale in quanto sono state concepite per migliorare la sicurezza dell'auto e del conducente.

NORME DI SICUREZZA E PRECAUZIONI

SICUREZZA GENERALE

- * Questo giocattolo è inadeguato per i bambini sotto i 36 mesi a causa della sua velocità massima.
- * Il peso massimo per l'utente è di 30 kg.
- * Non lasciare mai il bambino incustodito mentre si trova nel veicolo. La supervisione diretta da parte di un adulto è obbligatoria.
- * L'uso attento di questo giocattolo è necessario per evitare cadute o collisioni che potrebbero causare lesioni all'utente e/o ad altri.
- * Non utilizzare mai il giocattolo su strada, vicino ad automobili, su pendii, piscine o altri corpi d'acqua.
- * Il pilota deve essere sempre seduto bene sul sedile. Il veicolo è dotato di cinture di sicurezza regolabili. Assicuratevi che il bambino porti la cintura di sicurezza prima di mettere in funzione il prodotto.
- * Non utilizzare il prodotto al buio. Con una visibilità ridotta, si possono incontrare ostacoli inaspettati e può verificarsi un incidente. Azionare l'auto solo di giorno o con una buona illuminazione.
- * Non apportare modifiche al circuito o aggiungere altre parti elettriche.
- * Controllare periodicamente il cablaggio e i collegamenti del veicolo.
- * Non lasciare che nessun bambino tocchi o si avvicini alle ruote quando il veicolo è in movimento.

SICUREZZA NELLA RICARICA DELLA BATTERIA

- ✘ Il caricamento può essere effettuato solo da un adulto. Non permettere a nessun bambino di caricare la batteria.
- ✘ Utilizzare la batteria e il caricabatterie forniti con il prodotto. Utilizzare sempre batterie e caricabatterie originali.
- ✘ Non modificare l'impianto elettrico. La modifica dell'impianto elettrico può causare scosse elettriche, incendi o danni permanenti all'impianto.
- ✘ Durante la carica si generano gas esplosivi. Non caricare la batteria vicino a fonti di calore o materiali infiammabili. Caricare sempre in aree ben ventilate.
- ✘ Non esporre la batteria e il caricabatterie a temperature o umidità estreme.
- ✘ Non aprire la batteria. La batteria contiene sostanze tossiche e corrosive.
- ✘ Non avviare la carica della batteria se si rileva che una delle parti è stata danneggiata.
- ✘ Non lasciare che la batteria si esaurisca completamente. Ricaricare la batteria dopo ogni utilizzo o una volta al mese se non viene utilizzata regolarmente.

DESCRIZIONE DEL PRODOTTO

ELENCO PARTI		
PARTE N°	NOME	QUANTITÀ
1	Pannello di controllo	1
2	Manubrio	1
3	Schienale	1
4	Asse posteriore	1
5	Rondella	4
6	Copri ruota	4
7	Dado	4
8	Ruota posteriore	2
9	Asta dello sterzo	1
10	Ruota anteriore	2
11	Asse anteriore	1



i **NOTA:** Alcune delle parti illustrate sono assemblate su entrambi i lati del veicolo.

CARATTERISTICHE TECNICHE

QUAD RACER	
Batteria	12V7AH/12V10AH/12V14AH
Caricatore	Ingresso: 100V-240V Uscita: 12V1A/12V1.5A
Motore	12V540*2/4(10000RPM)
Velocità	3-8Km/h
Tempo di ricarica	8-10h
Tempo di utilizzo	1-2h circa
Età appropriata	37-95 mesi
Peso massimo del carico	30kg

MONTAGGIO



ATTENZIONE

- * Il montaggio deve essere effettuato da un adulto. Tenere lontano i bambini, il prodotto contiene piccole parti che possono causare soffocamento, prestare particolare attenzione ai materiali di protezione e ai sacchetti di imballaggio.
 - * Assicurarsi che l'interruttore di alimentazione sia impostato su "OFF" prima di montare l'attrezzatura.
- Prima del primo utilizzo, caricare la batteria per almeno 10 ore.

INSTALLARE L'ASTA DELLO STERZO E L'ASSE ANTERIORE

1. Girare il corpo dal basso verso l'alto. Ci sono 11 viti nel montaggio dell'asse anteriore e nella posizione della leva dello sterzo. Rimuoveteli con un cacciavite. Inserire l'asta dello sterzo nel foro di fissaggio e bloccare la parte di fissaggio con 3 viti. Installare il gruppo dell'asse anteriore nell'allineamento, bloccarlo e fissarlo con 8 viti.



INSTALLARE GLI AMMORTIZZATORI

1. Sollevare il gruppo motore di azionamento posteriore, individuare il bullone lungo e rimuoverlo insieme alle quattro guarnizioni e un dado preinstallati su di esso. Il bullone passa attraverso la guarnizione, lo smorzatore, la guarnizione, il corpo, la guarnizione, lo smorzatore, la guarnizione, il dado e viene stretto con la chiave.

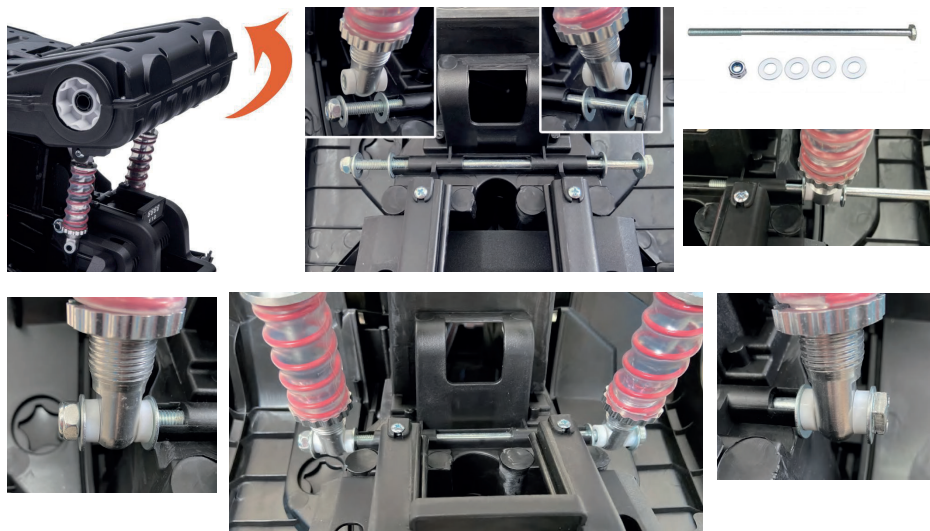

INSTALLARE LE RUOTE POSTERIORI

1. Rimuovere i dadi e le guarnizioni dall'asse posteriore, far passare l'asse posteriore attraverso il motore. Installare la ruota posteriore, la guarnizione e il dado sui lati destro e sinistro dell'asse posteriore e stringere con la chiave. Inserire il copri ruota nel foro della ruota.



INSTALLARE LE RUOTE ANTERIORI

1. Rimuovere i dadi e le guarnizioni dall'asse anteriore, montare la ruota anteriore, la guarnizione e il dado sull'asse anteriore e stringere con la chiave. Inserire il copri ruota nel foro della ruota. Montare la ruota anteriore dall'altro lato nello stesso modo.



INSTALLARE LA SCHEDA DI CONTROLLO

1. Collegare i due fili dalla scheda di controllo al corpo, poi allineare la scheda di controllo alla sua posizione sul corpo e fissarla.



INSTALLARE IL MANUBRIO

1. Per prima cosa rimuovere il bullone e il dado dal connettore del manubrio, inserire il connettore del manubrio nella barra dello sterzo, far passare il bullone attraverso il foro di fissaggio e bloccare il dado.



COLLEGARE IL CAVO DI ALIMENTAZIONE

1. Per prima cosa rimuovete il sedile, trovate il cavo di alimentazione rosso, collegatelo alla porta positiva della batteria, accendete l'interruttore, controllate e confermate il collegamento, e poi installate lo schienale del sedile.

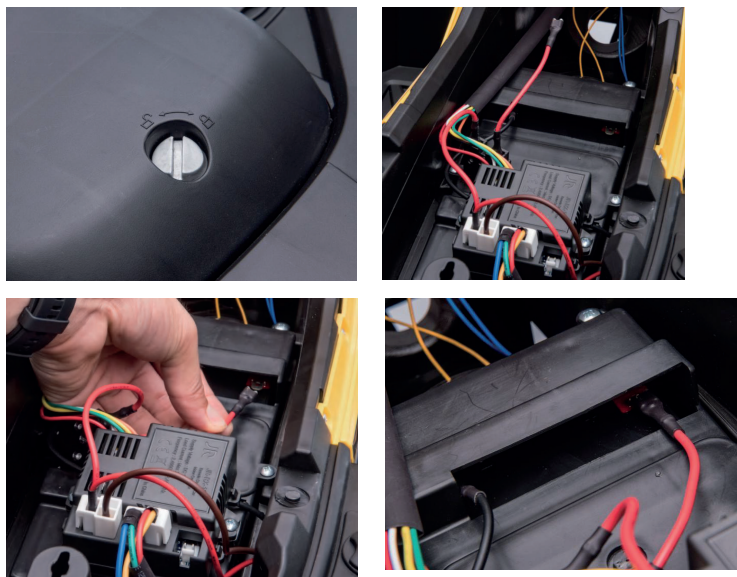

INSTALLARE IL SUPPORTO

1. Allineare lo schienale con il foro nel corpo e fissarlo.



USO DEL PRODOTTO

CONTROLLI



1. Lettore MP3 / Multimedia.
2. Interruttore della luce.
3. Interruttore di velocità.
4. Interruttore avanti/indietro: Cambia la direzione di marcia del veicolo, dalla parte anteriore a quella posteriore.
 - * Per spostare l'automobile in avanti, spostare l'interruttore nella posizione "Avanti".
 - * Per invertire l'automobile, ruotare l'interruttore nella posizione "Indietro".
 - * Per evitare movimenti e utilizzare il telecomando, posizionare l'interruttore su "Stop".



ATTENZIONE: Assicuratevi che il vostro bambino sappia come girare, avviare e fermare il veicolo e che conosca le regole per un uso sicuro.

UTILIZZARE IL LETTORE MP3



1. Tasto (|◀◀/V-): premere brevemente per riprodurre l'ultimo brano, premere a lungo per abbassare il volume.
2. Tasto (▶|): In modalità radio, premere per cercare automaticamente il canale FM, Premere (|◀◀/V-) per riprodurre l'ultimo canale, premere (▶▶|/V+) per riprodurre il canale successivo.
3. Tasto (▶▶|/V+): Premere brevemente per riprodurre il brano successivo, premere a lungo per aumentare il volume.
4. Tasto (MODE): Premere per passare dalla modalità USB, TF, FM e FM alla modalità musicale convenzionale.
5. Slot per schede TF (Micro SD): consente di riprodurre l'audio della scheda TF attraverso gli altoparlanti del veicolo. Solo in formato MP3.
6. Interfaccia USB: consente di riprodurre l'audio dal dispositivo portatile per riprodurre la musica attraverso gli altoparlanti del veicolo. Solo in formato MP3.

CARICAMENTO

1. Il foro di carico è sotto il volante.



ATTENZIONE: Portare l'interruttore in posizione di spegnimento prima di caricare. Non caricare la batteria per più di 10 ore per evitare il surriscaldamento del caricatore. Dopo ogni utilizzo o una volta al mese il tempo minimo di ricarica è di 8 a 10 ore.

BATTERIA & FUSIBILE

La batteria è dotata di un fusibile che scatta e interrompe automaticamente l'alimentazione del veicolo in caso di sovraccarico del motore, dell'impianto elettrico o della batteria. Il fusibile si resetta e l'alimentazione viene ripristinata dopo che l'unità viene spenta per 10 secondi e poi riaccesa. Se il fusibile viene attivato ripetutamente durante il normale utilizzo, potrebbe essere necessario riparare il veicolo. Contattare il proprio rivenditore.

Per evitare di perdere potenza, seguire queste linee guida:

- * Non sovraccaricare il veicolo.
- * Non trainare nulla dietro il veicolo.
- * Non guidare su pendii ripidi.
- * Non guidare verso oggetti fissi, poiché ciò può causare la rotazione delle ruote e il surriscaldamento del motore.
- * Non guidare con tempo molto caldo, i componenti possono surriscaldarsi.
- * Non permettere che acqua o altri liquidi entrino in contatto con la batteria o altri componenti elettrici.
- * Non alterare l'impianto elettrico. In caso contrario si potrebbe creare un cortocircuito, provocando l'intervento del fusibile.

MANUTENZIONE

- * Occasionalmente utilizzare olio per lubrificare le parti in movimento come le ruote.
- * Non lavare il veicolo con un tubo flessibile. L'acqua danneggia il motore, l'impianto elettrico e la batteria.
- * Pulire il veicolo con un panno morbido e asciutto. Per ridare lucentezza alle parti in plastica, utilizzare un lucidante per mobili privo di cera. Non utilizzare la cera per auto. Non utilizzare detergenti abrasivi.

STOCCAGGIO

- ✦ Quando non viene utilizzato, tutte le sorgenti elettriche devono essere spente. Spegner l'interruttore di alimentazione e scollegare il collegamento della batteria.
- ✦ Conservare il veicolo all'interno o coprirlo con un telone per proteggerlo dall'umidità.
- ✦ Tenere il veicolo lontano da fonti di calore come stufe e riscaldatori. Le parti in plastica possono fondere.

IDENTIFICAZIONE E SOLUZIONE DEI PROBLEMI

PROBLEMA	POSSIBILE CAUSA	SOLUZIONE
Il veicolo non funziona.	La batteria ha poca energia.	Ricaricare la batteria.
	Il fusibile è scattato.	Smettere di usare per qualche minuto.
	Il connettore della batteria o i cavi sono allentati.	Controllare che i connettori della batteria siano saldamente collegati tra loro. Se ci sono cavi allentati intorno al motore, contattate il vostro rivenditore.
	La batteria è morta.	Sostituire la batteria, contattare il proprio rivenditore.
	Il sistema elettrico è danneggiato.	Contattate il vostro rivenditore.
	Il motore è danneggiato.	Contattate il vostro rivenditore.
La batteria non può essere ricaricata.	Il connettore della batteria è allentato.	Ricollegare la batteria.
	Il caricabatterie non è collegato alla presa di corrente.	Collegare il caricatore.
	Il caricatore era rotto.	Sostituire il caricatore.
Il veicolo percorre una breve distanza per carica.	La batteria non è completamente carica.	Ricaricare la batteria.
	La batteria è troppo vecchia.	Sostituire la batteria.
Le batterie si scaldano e fanno un leggero rumore durante la carica.	Reazione chimica normale	Nessuna procedura.
Velocità lenta	La batteria è troppo vecchia	Utilizzare una nuova batteria
	La batteria si sta consumando	Ricaricare la batteria
	Sovraccarico	Guidare in piano e non trainare nulla.
Rumori forti di macinatura o ticchettio provenienti dal motore o dal cambio.	Il motore o gli ingranaggi sono danneggiati.	Contattate il vostro rivenditore.

PROBLEMA	POSSIBILE CAUSA	SOLUZIONE
Il veicolo trema quando corre	Cattivo contatto dei cavi del motore.	Ricollegare i cavi del motore.
	Al centro del motore.	Contattate il vostro rivenditore.
Il veicolo non può fermarsi	Il motore è rotto	Contattate il vostro rivenditore.
Fermate del veicolo	Pezzi di ricambio rotti	Riparazione in fabbrica

i **NOTA:** Leggere l'intero manuale e la tabella della guida alla risoluzione dei problemi prima di chiamare. Se avete ancora bisogno di aiuto per risolvere il problema, contattate il vostro rivenditore.

RICICLAGGIO E SMALTIMENTO

Quando si decide di smaltire il prodotto, assicurarsi di seguire le normative locali. Proteggere l'ambiente. Smaltire il prodotto nel rispetto dell'ambiente. Non buttarlo via. Plastica e acciaio separati per il riciclaggio. Portare a un centro di riciclaggio autorizzato.

I materiali di imballaggio sono riciclabili. Per favore, gettateli nell'apposito cestino.

Per la batteria, vedere "Sostituzione batteria e fusibili".

GARANZIA

Questo prodotto è garantito per 3 anni. Questa garanzia copre i danni e i malfunzionamenti solo se il prodotto non è stato utilizzato in modo improprio e se tutte le istruzioni sono state seguite correttamente. Per richiedere la garanzia, è necessario presentare la ricevuta d'acquisto. Il prodotto deve essere completo ed avere tutte le sue parti.

La garanzia non copre l'usura, la mancanza di manutenzione, la negligenza, il montaggio e l'uso improprio (urti, uso improprio dell'alimentazione elettrica, stoccaggio, condizioni d'uso, ecc).

È inoltre esclusa se sul prodotto sono stati utilizzati accessori o elementi di montaggio non originali o non idonei.

DICHIARAZIONE DI CONFORMITÀ (EC)

Noi, BESELF BRANDS S.L., titolare del marchio Playkin, con sede in Via Blanquers Parcela 7-8 43800 - Valls, SPAGNA, dichiariamo che la moto per bambini QUAD RACER dal numero di serie 2021 in poi è conforme ai requisiti delle direttive del Parlamento Europeo e del Consiglio applicabili:

- ✦ Direttiva 2009/48/CE del Parlamento europeo e del Consiglio, del 18 giugno 2009 , sulla sicurezza dei giocattoli.
- ✦ Direttiva 2014/30/UE del Parlamento europeo e del Consiglio, del 26 febbraio 2014 , concernente l'armonizzazione delle legislazioni degli Stati membri relative alla compatibilità elettromagnetica.

Il prodotto consegnato coincide con il campione che è stato sottoposto all'esame CE del tipo (vedi foto a sinistra).



Per gli standard:

EN71-1: 2014+ A1: 2018
EN71-2: 2020
EN 71-3:2019
EN 71-3:2019+A1:2021
EN IEC 62115:2020+A11:2020

Valls (SPAGNA), 20 maggio 2021



Mireia Calvet, CEO (Rappresentante autorizzato e responsabile della documentazione tecnica).

INDEX

INTRODUCTION	39
SAFETY RULES AND PRECAUTIONS	39
PRODUCT DESCRIPTION	40
ASSEMBLY	42
PRODUCT USE	48
BATTERY AND FUSE	49
MAINTENANCE	49
STORAGE	50
IDENTIFICATION AND SOLUTION OF PROBLEMS	50
RECYCLING AND DISPOSAL	51
GUARANTEE	51
DECLARATION OF CONFORMITY (EC)	52

INTRODUCTION

Thank you for choosing the PLAYKIN electric vehicle.

This electric vehicle will provide many miles of fun for your child. To ensure a safe ride, please read this manual carefully and keep it for future reference.

Follow the recommendations in this manual as they are designed to improve the safety of the car and the driver.

SAFETY RULES AND PRECAUTIONS

GENERAL SECURITY

- * This toy is inappropriate for children under 36 months due to its maximum speed.
- * Maximum user weight is 30 kg.
- * Never leave the child unattended while in the vehicle. Direct adult supervision is mandatory.
- * Careful use of this toy is necessary to avoid falls or collisions that could cause injury to the user and/or others.
- * Never use the toy on the road, near cars, on slopes, swimming pools or other bodies of water.
- * The pilot must always be seated well in the seat. The vehicle has adjustable safety belts. Please make sure the child is wearing a seat belt before starting the product.
- * Do not use the product in the dark. With reduced visibility, unexpected obstacles can be encountered and an accident can result. Operate the car only during the day or in good lighting.
- * Do not make changes to the circuit or add other electrical parts.
- * Periodically check vehicle wiring and connections.
- * Do not let any child touch or be near the wheels when the vehicle is in motion.

SAFETY IN BATTERY CHARGING

- * Do not allow any child to charge the battery.
- * Use the battery and charger supplied with the product. Always use original batteries and chargers.
- * Do not modify the electrical system. Altering the electrical system can cause electric shock, fire, or permanent damage to the system.
- * Explosive gases are generated during charging. Do not charge the battery near sources of heat or flammable materials. Always load in well-ventilated areas.
- * Do not expose the battery and charger to extreme temperatures or humidity.
- * Do not open the battery. The battery contains toxic and corrosive substances.
- * Do not start charging the battery if you detect that any of the parts have been damaged.
- * Do not let the battery run out completely. Recharge the battery after each use or once a month if not used regularly.

PRODUCT DESCRIPTION

LIST OF PARTS		
PART N°	NAME	QUANTITY
1	Control panel	1
2	Handlebar	1
3	Backrest	1
4	Rear axle	1
5	Washer	4
6	Wheel cover	4
7	Nut	4
8	Rear wheel	2
9	Steering rod	1
10	Front wheel	2
11	Front axle	1



i **NOTE:** Some of the parts shown are assembled on both sides of the vehicle.

TECHNICAL DATA

QUAD RACER	
Battery	12V7AH/12V10AH/12V14AH
Charger	Input: 100V-240V Output: 12V1A/12V1.5A
Motor	12V540*2/4(10000RPM)
Speed	3-8Km/h
Charging time	8-10h
Time of use	1-2h approx.
Appropriate age	37-95 months
Maximum load weight	30kg

ASSEMBLY



ATTENTION

- ✘ Assembly must be carried out by an adult. Keep children away, the product contains small parts that can cause suffocation, pay special attention to protective materials and packing bags.
 - ✘ Make sure that the power switch is set to "OFF" before assembling the equipment.
- Before first use, charge the battery for at least 10 hours.

INSTALL STEERING ROD AND FRONT AXLE

1. Turn the body from the bottom upwards. There are 11 screws at the front axle mounting and steering lever position. Remove them with a screwdriver. Insert the steering rod into the fixing hole and lock the fixing part with 3 screws. Install the front axle assembly in the alignment, lock it and secure it with 8 screws.



INSTALL SHOCK ABSORBERS

1. Lift the rear drive motor assembly, locate the long bolt and remove it along with the four gaskets and one nut pre-installed on it. The bolt passes through the gasket, damper, gasket, body, gasket, damper, gasket, gasket, nut, and is tightened with the spanner.

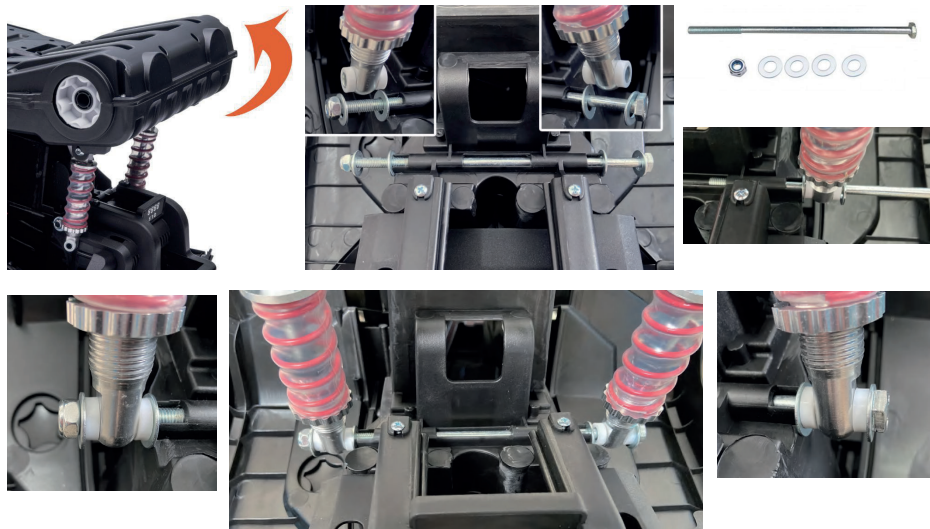

INSTALL THE REAR WHEELS

1. Remove the nuts and gaskets from the rear axle, pass the rear axle through the engine. Install the rear wheel, gasket and nut on the left and right sides of the rear axle and tighten with the spanner. Fit the wheel cover into the hole in the wheel.



INSTALL THE FRONT WHEELS

1. Remove the nuts and seals from the front axle, fit the front wheel, seal and nut to the front axle and tighten with the spanner. Fit the wheel cover into the hole in the wheel. Fit the front wheel on the other side in the same way.



INSTALL THE CONTROL BOARD

1. Connect the two wires from the control board to the body, then align the control board to its position on the body and secure it.



INSTALL THE HANDLEBARS

1. First remove the bolt and nut from the handlebar connector, insert the handlebar connector into the steering bar, pass the bolt through the fixing hole and lock the nut.



CONNECT THE POWER CABLE

1. First remove the seat, find the red power cable, connect it to the positive port of the battery, turn on the power switch, check and confirm the connection, and then install the seat back.

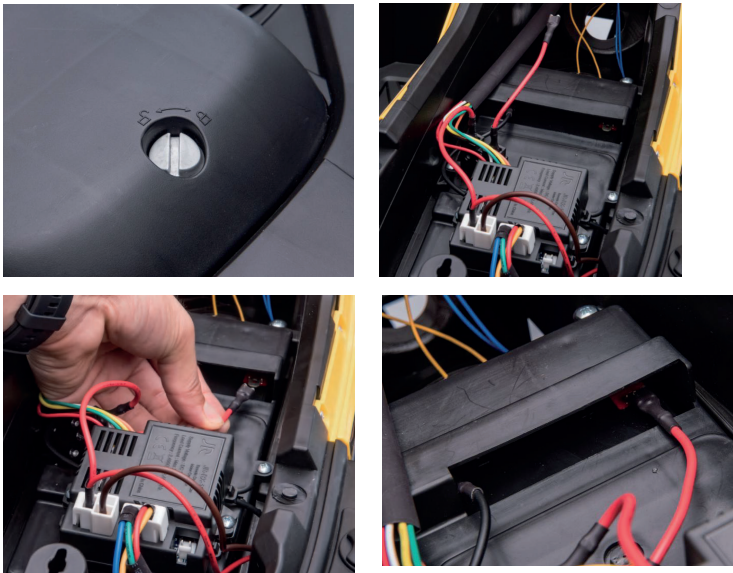

INSTALL THE FRONT WHEELS

1. Remove the nuts and seals from the front axle, fit the front wheel, seal and nut to the front axle and tighten with the spanner. Fit the wheel cover into the hole in the wheel. Fit the front wheel on the other side in the same way.



INSTALL THE CONTROL BOARD

1. Connect the two wires from the control board to the body, then align the control board to its position on the body and secure it.



INSTALL THE HANDLEBAR

1. First remove the bolt and nut from the handlebar connector, insert the handlebar connector into the steering bar, pass the bolt through the fixing hole and lock the nut.



CONNECT THE POWER CABLE

1. First remove the seat, find the red power cable, connect it to the positive port of the battery, turn on the power switch, check and confirm the connection, and then install the seat back.

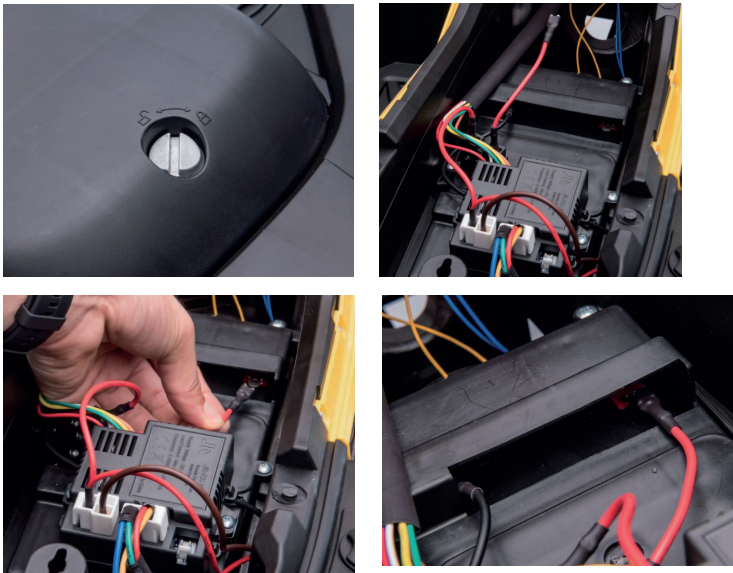

INSTALL THE BACKING

1. Align the backrest with the hole in the body and secure it.



PRODUCT USE

CONTROLS



1. MP3 / Multimedia player.
2. Light switch.
3. Speed switch.
4. Power switch.
5. **Forward/reverse switch:** Changes the direction in which the vehicle moves, from front to back.
 - * To move the car forward, move the switch to the "Forward" position.
 - * To reverse the car, turn the switch to the "Back" position.
 - * To prevent movement and use the remote control operation, set the switch to "Stop".



ATTENTION: Make sure your child knows how to turn, start and stop the vehicle and knows the rules for safe use.

USE THE MP3 PLAYER



1. Key (◀◀/V-): Press briefly to play the last song, press long to turn down the volume.
2. Key (▶▶): In radio mode press to automatically search the FM channel. Press (◀◀/V-) to play the last channel, press (▶▶/V+) to play the next channel.
3. Key (▶▶/V+): Press briefly to play the next song, press long to increase the volume.
4. MODE Key: Press to switch between USB, TF, FM and conventional music mode.
5. TF (Micro SD) card slot: Allows you to play the audio from your TF card through the vehicle speakers. MP3 format only.
6. USB Interface: Allows you to play the audio from your portable device to play music through the vehicle's speakers. MP3 format only.

LOAD

1. The loading hole is under the steering wheel.



ATTENTION: Turn the switch to the off position before charging.
Do not charge the battery for more than 10 hours to avoid overheating the charger.
After each use or once a month the minimum recharge time is 8 to 10 hours.

BATTERY AND FUSE

The battery has a fuse that when the current exceeds 5A, 10A, 13A, 15A will cut the power to the vehicle for 5 to 10 seconds, after this time the fuse will reset and the power will be restored. If the thermal fuse is triggered repeatedly during normal use, the vehicle may need to be repaired. Please contact your dealer.

To avoid losing power, follow these guidelines:

- * Do not overload the vehicle.
- * Do not tow anything behind the vehicle.
- * Do not drive on steep slopes.
- * Do not drive towards fixed objects, as this can cause the wheels to rotate and the engine to overheat.
- * Do not drive in very hot weather, components may overheat.
- * Do not allow water or other liquids to come in contact with the battery or other electrical components.
- * Do not alter the electrical system. Doing so may create a short circuit, causing the fuse to trip.

MAINTENANCE

- * Occasionally use oil to lubricate moving parts such as wheels.
- * Do not wash the vehicle with a hose. The water will damage the engine, the electrical system and the battery.
- * Clean the vehicle with a soft, dry cloth. To restore shine to plastic parts, use a wax-free furniture polish. Do not use car wax. Do not use abrasive cleaners.

STORAGE

- ✦ When not in use, all electrical sources must be turned off. Turn off the power switch and disconnect the battery connection.
- ✦ Store the vehicle inside or cover it with a tarpaulin to protect it from moisture.
- ✦ Keep the vehicle away from heat sources such as stoves and heaters. Plastic parts can melt.

IDENTIFICATION AND SOLUTION OF PROBLEMS

PROBLEM	POSSIBLE CAUSE	SOLUTION
The vehicle does not work.	The battery is low on power.	Recharge the battery.
	Fuse has tripped.	Discontinue use for a few minutes.
	Battery connector or cables are loose.	Check that the battery connectors are firmly connected to each other. If there are loose cables around the engine, contact your dealer.
	Battery is dead.	Replace the battery, please contact your dealer.
	Electrical system is damaged.	Contact your dealer.
	The motor is damaged.	Contact your dealer.
The battery cannot be recharged.	The battery connector is loose.	Reconnect the battery.
	The charger is not connected to the socket.	Plug in the charger.
	The charger was broken.	Replace the charger.
The vehicle travels a short distance per charge.	The battery is not fully charged.	Recharge the battery.
	Battery is too old.	Replace the battery.
Batteries become hot and make a slight noise during charging.	Normal chemical reaction	No procedure.
Slow speed	Battery is too old	Use a new battery
	The battery is getting worn out	Recharge the battery
	Overcharging	Drive on level pavement and do not tow anything.
Loud grinding or clicking noises coming from the engine or gearbox.	Motor or gears are damaged.	Contact your dealer.

PROBLEM	POSSIBLE CAUSE	SOLUTION
Vehicle shakes when running	Bad contact of engine cables.	Reconnect the motor cables.
	Dead centre in the engine.	Contact your dealer.
Vehicle cannot stop	Engine is broken	Contact your dealer.
Vehicle stops	Broken spare parts	Factory repair

 **NOTE:** Read this entire manual and the troubleshooting guide table before calling. If you still need help solving the problem, contact your dealer.

RECYCLING AND DISPOSAL

When you decide to dispose of the product, be sure to follow local regulations. Protect the environment. Dispose of the product with care for the environment. Don't just throw it away. Separate plastic and steel for recycling. Take it to an authorized recycling center.

Packaging materials are recyclable. Please throw them in the proper trash can.

Please, about the battery, see "battery and fuse change".

GUARANTEE

This product is warranted for 3 years. This warranty covers damage and malfunction only if the product has not been used improperly and all instructions have been followed correctly.

To claim your warranty, you must present your purchase receipt. The product must be complete and have all its parts.

The warranty does not cover wear, lack of maintenance, negligence, incorrect assembly and misuse (knocks, misuse of power supply, storage, conditions of use, etc.).

It is also excluded if non-original or unsuitable accessories or mounting parts have been used on the product.

DECLARATION OF CONFORMITY (EC)

We, BESELF BRANDS S.L., owner of the Playkin brand, based at Street Blanquers Parcela 7-8 43800 - Valls, SPAIN, declare that the QUAD RACER children's motorbike from serial number 2021 onwards are in conformity with the requirements of the applicable European Parliament and Council Directives:

- ✦ Directive 2009/48/EC of the European Parliament and of the Council of 18 June 2009 on the safety of toys.
- ✦ Directive 2014/30/EU of the European Parliament and of the Council of 26 February 2014 on the harmonisation of the laws of the Member States relating to electromagnetic compatibility.

The product delivered coincides with the specimen that was subjected to EC type-examination (see photograph on the left).

By standards:



EN71-1: 2014+ A1: 2018
EN71-2: 2020
EN 71-3:2019
EN 71-3:2019+A1:2021
EN IEC 62115:2020+A11:2020

Valls (SPAIN), 20 May 2021



Mireia Calvet, CEO (Authorised representative and responsible for technical documentation).

INHALT

Einleitung	53
Sicherheitsregeln und Vorsichtsmaßnahmen	53
Produktbeschreibung	54
Montage	56
Produktnutzung	62
Batterie und Sicherung	63
Wartung	63
Lagerung	64
Identifizierung und Lösung von Problemen	64
Recycling und Entsorgung	65
Garantie	65
EG-Konformitätserklärung	66

Einleitung

Vielen Dank, dass Sie sich für das Elektrofahrzeug PLAYKIN entschieden haben.

Dieses Elektrofahrzeug wird Ihrem Kind viele Kilometer Spaß bereiten. Um eine sichere Fahrt zu gewährleisten, lesen Sie bitte dieses Handbuch sorgfältig durch und bewahren Sie es zum späteren Gebrauch auf.

Befolgen Sie die Empfehlungen in diesem Handbuch, da sie dazu bestimmt sind, die Sicherheit des Fahrzeugs und des Fahrers zu verbessern.

Sicherheitsregeln und Vorsichtsmaßnahmen

Gesamtsicherheit

- ✦ Dieses Spielzeug ist aufgrund seiner Höchstgeschwindigkeit für Kinder unter 36 Monaten ungeeignet.
- ✦ Das maximale Benutzergewicht beträgt 30 kg.
- ✦ Lassen Sie das Kind niemals unbeaufsichtigt im Fahrzeug zurück. Direkte Aufsicht durch Erwachsene ist obligatorisch.
- ✦ Der sorgfältige Umgang mit diesem Spielzeug ist notwendig, um Stürze oder Kollisionen zu vermeiden, die zu Verletzungen des Benutzers und/oder anderer führen können.
- ✦ Verwenden Sie das Spielzeug niemals auf der Straße, in der Nähe von Autos, auf Hängen, in Schwimmbädern oder anderen Gewässern.
- ✦ Der Pilot muss immer gut im Sitz sitzen. Das Fahrzeug verfügt über verstellbare Sicherheitsgurte. Bitte stellen Sie sicher, dass das Kind einen Sicherheitsgurt trägt, bevor Sie mit dem Produkt beginnen.
- ✦ Verwenden Sie das Gerät nicht im Dunkeln. Bei eingeschränkter Sicht können unerwartete Hindernisse auftreten und es kann zu einem Unfall kommen. Betreiben Sie das Fahrzeug nur tagsüber oder bei guter Beleuchtung.
- ✦ Nehmen Sie keine Änderungen an der Schaltung vor und fügen Sie keine anderen elektrischen Teile hinzu.
- ✦ Überprüfen Sie regelmäßig die Verkabelung und Anschlüsse des Fahrzeugs.
- ✦ Lassen Sie kein Kind die Räder berühren oder sich in der Nähe der Räder befinden, während das Fahrzeug in Bewegung ist.

SICHERHEIT BEIM LADEN DER BATTERIE

- ✘ Das Laden kann nur von einem Erwachsenen durchgeführt werden. Lassen Sie keine Kinder den Akku aufladen.
- ✘ Verwenden Sie den mit dem Produkt gelieferten Akku und das Ladegerät. Verwenden Sie immer Original-Akkus und Ladegeräte.
- ✘ Das elektrische System darf nicht verändert werden. Die Änderung des elektrischen Systems kann zu Stromschlag, Feuer oder dauerhaften Schäden am System führen.
- ✘ Beim Laden entstehen explosive Gase. Laden Sie den Akku nicht in der Nähe von Wärmequellen oder brennbaren Materialien. Laden Sie immer in gut belüfteten Bereichen.
- ✘ Setzen Sie den Akku und das Ladegerät keinen extremen Temperaturen oder Feuchtigkeit aus.
- ✘ Öffnen Sie den Akku nicht. Die Batterie enthält giftige und korrosive Substanzen.
- ✘ Beginnen Sie nicht mit dem Laden des Akkus, wenn Sie feststellen, dass eines der Teile beschädigt wurde.
- ✘ Lassen Sie den Akku nicht vollständig entladen. Laden Sie den Akku nach jedem Gebrauch oder einmal im Monat auf, wenn Sie ihn nicht regelmäßig benutzen.

PRODUKTBESCHREIBUNG

LISTE DER TEILE

TEIL-NR	NAME	BETRAG
1	Bedienfeld	1
2	Lenker	1
3	Rückenlehne	1
4	Hinterachse	1
5	Waschmaschine	4
6	Radabdeckung	4
7	Nuss	4
8	Hinterrad	2
9	Lenkstange	1
10	Vorderrad	2
11	Vorderachse	1



NOTIZ: Einige der abgebildeten Teile sind auf beiden Seiten des Fahrzeugs montiert.

TECHNISCHE MERKMALE

QUAD RACER	
Batterie	12V7AH/12V10AH/12V14AH
Ladegerät	Eingang: 100V-240V Ausgang: 12V1A/12V1.5A
Motor	12V540*2/4(10000RPM)
Geschwindigkeit	3-8Km/h
Ladezeit	8-10h
Zeit der Nutzung	1-2h ca.
Angemessenes Alter	37-95 Monate
Maximales Lastgewicht	30kg

MONTAGE



ACHTUNG

- Die Montage muss von einem Erwachsenen durchgeführt werden. Halten Sie Kinder fern, das Produkt enthält Kleinteile, die zum Erstickten führen können, achten Sie besonders auf Schutzmaterialien und Verpackungsbeutel.
 - Stellen Sie sicher, dass der Netzschalter auf "OFF" steht, bevor Sie das Gerät montieren.
- Laden Sie den Akku vor der ersten Verwendung mindestens 10 Stunden lang auf.

LENKSTANGE UND VORDERACHSE EINBAUEN

1. Drehen Sie den Körper von unten nach oben. An der Vorderachsbefestigung und der Lenkhebelposition befinden sich 11 Schrauben. Entfernen Sie sie mit einem Schraubenzieher. Stecken Sie die Lenkstange in das Befestigungsloch und sichern Sie das Befestigungsteil mit 3 Schrauben. Montieren Sie die Vorderachsbaugruppe in der Ausrichtung, verriegeln Sie sie und sichern Sie sie mit 8 Schrauben.



STOSSDÄMPFER EINBAUEN

1. Heben Sie die hintere Antriebsmotorbaugruppe an, suchen Sie die lange Schraube und entfernen Sie sie zusammen mit den vier Dichtungen und einer Mutter, die bereits darauf montiert sind. Die Schraube wird durch die Dichtung, den Dämpfer, die Dichtung, den Körper, die Dichtung, den Dämpfer, die Dichtung, die Dichtung und die Mutter geführt und mit dem Schraubenschlüssel angezogen.

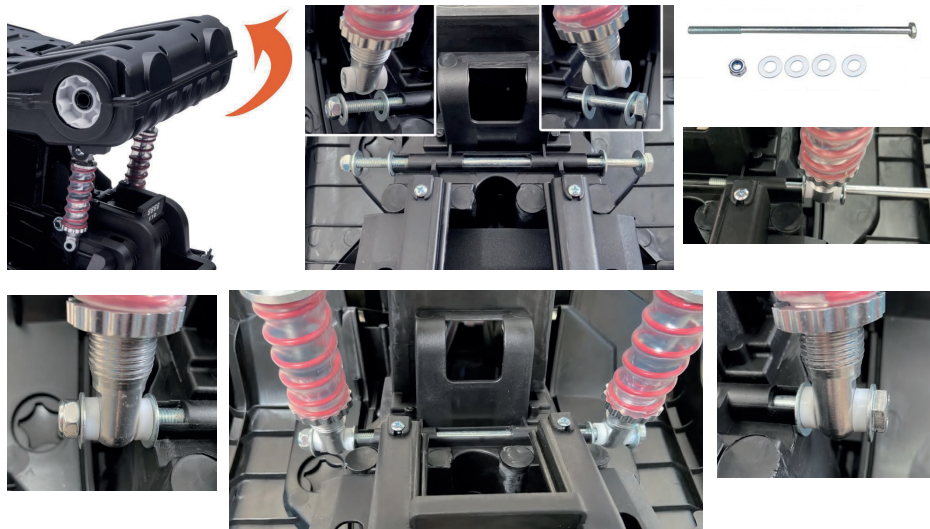

MONTIEREN SIE DIE HINTERRÄDER

1. Entfernen Sie die Muttern und Dichtungen von der Hinterachse und führen Sie die Hinterachse durch den Motor. Montieren Sie das Hinterrad, die Dichtung und die Mutter auf der linken und rechten Seite der Hinterachse und ziehen Sie sie mit dem Schraubenschlüssel fest. Setzen Sie die Radabdeckung in das Loch im Rad ein.



MONTIEREN SIE DIE VORDERRÄDER

1. Entfernen Sie die Muttern und Dichtungen von der Vorderachse, setzen Sie das Vorderrad, die Dichtung und die Mutter auf die Vorderachse und ziehen Sie sie mit dem Schraubenschlüssel fest. Setzen Sie die Radabdeckung in das Loch im Rad ein. Montieren Sie das Vorderrad auf der anderen Seite auf die gleiche Weise.



EINBAU DER STEUERPLATINE

1. Schließen Sie die beiden Drähte der Steuerplatine an das Gehäuse an, richten Sie die Steuerplatine an ihrer Position am Gehäuse aus und befestigen Sie sie.



MONTIEREN SIE DEN LENKER

1. Entfernen Sie zunächst die Schraube und die Mutter vom Lenkeranschluss, stecken Sie den Lenkeranschluss in die Lenkstange, führen Sie die Schraube durch das Befestigungsloch und kontern Sie die Mutter.



ANSCHLIESSEN DES NETZKABELS

1. Entfernen Sie zunächst den Sitz, suchen Sie das rote Stromkabel, schließen Sie es an den Pluspol der Batterie an, schalten Sie den Netzschalter ein, prüfen und bestätigen Sie die Verbindung und bauen Sie die Sitzlehne ein.

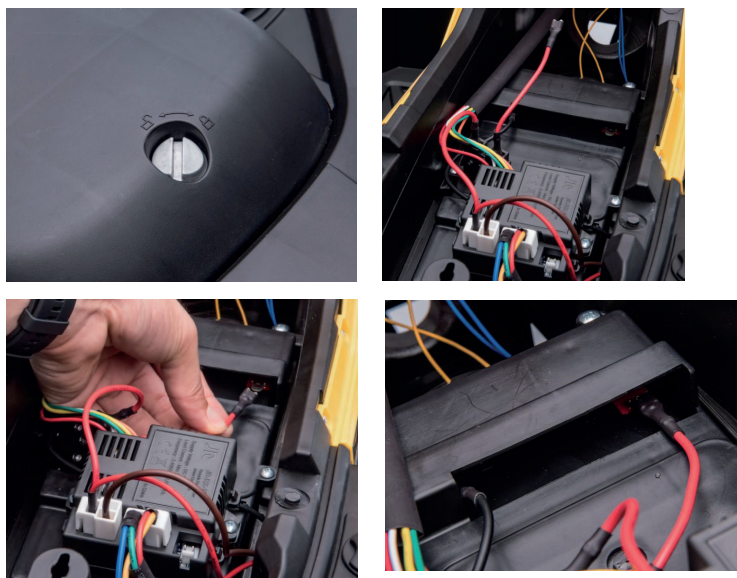

MONTIEREN SIE DIE VORDERRÄDER

1. Entfernen Sie die Muttern und Dichtungen von der Vorderachse, setzen Sie das Vorderrad, die Dichtung und die Mutter auf die Vorderachse und ziehen Sie sie mit dem Schraubenschlüssel fest. Setzen Sie die Radabdeckung in das Loch im Rad ein. Montieren Sie das Vorderrad auf der anderen Seite auf die gleiche Weise.



EINBAU DER STEUERPLATINE

1. Schließen Sie die beiden Drähte der Steuerplatine an das Gehäuse an, richten Sie die Steuerplatine an ihrer Position am Gehäuse aus und befestigen Sie sie.



MONTIEREN SIE DEN LENKER

1. Entfernen Sie zunächst die Schraube und die Mutter vom Lenkeranschluss, stecken Sie den Lenkeranschluss in die Lenkstange, führen Sie die Schraube durch das Befestigungsloch und kontern Sie die Mutter.



ANSCHLIESSEN DES NETZKABELS

1. Entfernen Sie zunächst den Sitz, suchen Sie das rote Stromkabel, schließen Sie es an den Pluspol der Batterie an, schalten Sie den Netzschalter ein, prüfen und bestätigen Sie die Verbindung und bauen Sie die Sitzlehne ein.

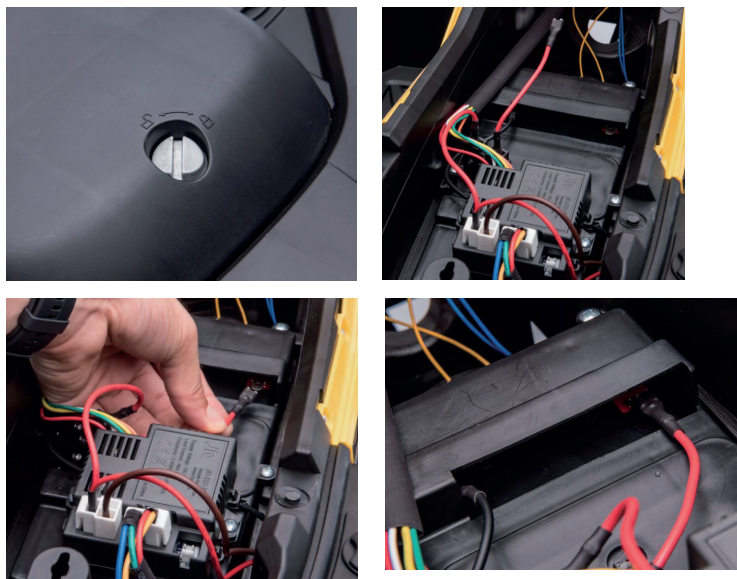

MONTIEREN SIE DIE UNTERLAGE

1. Richten Sie die Rückenlehne auf das Loch im Korpus aus und befestigen Sie sie.



PRODUKTNUTZUNG

KONTROLLEN



2. MP3-/Multimedia-Spieler.
3. Lichtschalter.
4. Geschwindigkeitsschalter.
5. Netzschalter.
6. Vorwärts/Rückwärts-Schalter: Ändert die Richtung, in der sich das Fahrzeug bewegt, von vorne nach hinten.
 - * Um das Fahrzeug vorwärts zu bewegen, bewegen Sie den Schalter in die Position "Forward".
 - * Um das Fahrzeug rückwärts zu fahren, drehen Sie den Schalter in die Position "Back".
 - * Um Bewegungen zu verhindern und die Fernbedienung zu verwenden, stellen Sie den Schalter auf "Stop".



ACHTUNG: Vergewissern Sie sich, dass Ihr Kind weiß, wie man das Fahrzeug wendet, startet und stoppt, und dass es die Regeln für die sichere Benutzung kennt.

VERWENDUNG DES MP3-PLAYERS



1. Taste (◀◀/V-): Kurz drücken, um den letzten Song abzuspielen, lang drücken, um die Lautstärke zu verringern.
2. Taste (▶▶): Im Radiomodus drücken, um den FM-Kanal automatisch zu suchen. Drücken Sie (◀◀/V-) um den letzten Kanal wiederzugeben, drücken Sie (▶▶/V+) um den nächsten Kanal wiederzugeben.
3. Taste (▶▶|/V+): Kurz drücken, um den nächsten Song abzuspielen, lang drücken, um die Lautstärke zu erhöhen.
4. MODUS-Taste: Drücken Sie diese Taste, um zwischen USB, TF, FM und dem konventionellen Musikmodus zu wechseln.
5. TF (Micro SD)-Kartensteckplatz: Ermöglicht es Ihnen, den Ton von Ihrer TF-Karte über die Fahrzeuglautsprecher wiederzugeben. Nur im MP3-Format.
6. USB-Schnittstelle: Ermöglicht die Wiedergabe des Audios von Ihrem tragbaren Gerät, um Musik über die Lautsprecher des Fahrzeugs wiederzugeben. Nur im MP3-Format.

LADEN

1. Die Ladeöffnung befindet sich unter dem Lenkrad.



ACHTUNG: Schalten Sie den Schalter vor dem Aufladen in die Position "Aus".

Laden Sie den Akku nicht länger als 10 Stunden, um eine Überhitzung des Ladegeräts zu vermeiden. Nach jedem Gebrauch oder einmal im Monat muss das Gerät mindestens 8 bis 10 Stunden aufgeladen werden.

BATTERIE UND SICHERUNG

Die Batterie verfügt über eine Sicherung, die, wenn der Strom 5A, 10A, 13A, 15A überschreitet, die Stromversorgung des Fahrzeugs für 5 bis 10 Sekunden unterbricht, danach wird die Sicherung zurückgesetzt und die Stromversorgung wiederhergestellt. Wenn die Thermosicherung während des normalen Betriebs wiederholt ausgelöst wird, muss das Fahrzeug möglicherweise repariert werden. Bitte wenden Sie sich an Ihren Händler.

Um Energieverluste zu vermeiden, befolgen Sie diese Richtlinien:

- * Überladen Sie das Fahrzeug nicht.
- * Ziehen Sie nichts hinter dem Fahrzeug ab.
- * Fahren Sie nicht auf steilen Hängen.
- * Fahren Sie nicht in Richtung fester Gegenstände, da die Räder durchdrehen und der Motor überhitzt.
- * Fahren Sie nicht in sehr heißen Klimazonen, die Komponenten können überhitzen.
- * Lassen Sie kein Wasser oder andere Flüssigkeiten mit der Batterie oder anderen elektrischen Komponenten in Kontakt kommen.
- * Stören Sie nicht die elektrische Anlage. Wenn Sie dies tun, können Sie einen Kurzschluss verursachen, wodurch die Sicherung ausgelöst wird.

WARTUNG

- * Verwenden Sie gelegentlich Öl, um bewegliche Teile wie Räder zu schmieren.
- * Waschen Sie das Fahrzeug nicht mit einem Schlauch. Das Wasser beschädigt den Motor, das elektrische System und die Batterie.
- * Reinigen Sie das Fahrzeug mit einem weichen, trockenen Tuch. Um Kunststoffteilen den Glanz zurückzugeben, verwenden Sie eine wachsfreie Möbelpolitur. Verwenden Sie kein Autowachs. Verwenden Sie keine scheuernden Reinigungsmittel.

LAGERUNG

- ✘ Bei Nichtgebrauch müssen alle Stromquellen ausgeschaltet werden. Schalten Sie den Netzschalter aus und trennen Sie den Batterieanschluss.
- ✘ Lagern Sie das Fahrzeug im Inneren oder bedecken Sie es mit einer Plane, um es vor Feuchtigkeit zu schützen.
- ✘ Halten Sie das Fahrzeug von Wärmequellen wie Öfen und Heizungen fern. Kunststoffteile können schmelzen.

IDENTIFIZIERUNG UND LÖSUNG VON PROBLEMEN

PROBLEM	MÖGLICHE URSACHE	LÖSUNG
Das Fahrzeug läuft nicht.	Der Akku hat nur noch wenig Energie.	Laden Sie den Akku auf.
	Sicherung hat ausgelöst.	Unterbrechen Sie die Verwendung für einige Minuten.
	Der Batterieanschluss oder die Kabel sind lose.	Prüfen Sie, ob die Batterieanschlüsse fest miteinander verbunden sind. Wenden Sie sich an Ihren Fachhändler, wenn im Bereich des Motors lose Kabel vorhanden sind.
	Die Batterie ist leer.	Tauschen Sie die Batterie aus, wenden Sie sich bitte an Ihren Händler.
	Die elektrische Anlage ist beschädigt.	Wenden Sie sich an Ihren Händler.
	Der Motor ist beschädigt.	Wenden Sie sich an Ihren Händler.
Der Akku kann nicht wieder aufgeladen werden.	Der Batteriestecker ist lose.	Schließen Sie die Batterie wieder an.
	Das Ladegerät ist nicht in die Steckdose eingesteckt.	Schließen Sie das Ladegerät an.
	Das Ladegerät war kaputt.	Tauschen Sie das Ladegerät aus.
Das Fahrzeug legt pro Ladung eine kurze Strecke zurück.	Der Akku ist nicht vollständig geladen.	Laden Sie den Akku auf.
	Die Batterie ist zu alt.	Tauschen Sie die Batterie aus.
Die Akkus werden beim Laden heiß und machen ein leichtes Geräusch.	Normale chemische Reaktion	Kein Verfahren.
Langsame Geschwindigkeit	Batterie ist zu alt	Verwenden Sie eine neue Batterie
	Die Batterie wird abgenutzt	Laden Sie den Akku auf
	Überladen	Fahren Sie auf ebener Fahrbahn und schleppen Sie nichts ab.
Laute Schleif- oder Klickgeräusche, die vom Motor oder Getriebe kommen.	Motor oder Getriebe sind beschädigt.	Wenden Sie sich an Ihren Händler.

PROBLEM	MÖGLICHE URSACHE	LÖSUNG
Fahrzeug schüttelt beim Fahren	Schlechter Kontakt der Motorkabel.	Schließen Sie die Motorkabel wieder an.
	Totpunkt im Motor.	Wenden Sie sich an Ihren Händler.
Fahrzeug kann nicht anhalten	Motor ist defekt	Wenden Sie sich an Ihren Händler.
Fahrzeug stoppt	Gebrochene Ersatzteile	Werksreparatur



NOTIZ: Lesen Sie vor dem Aufruf dieses gesamte Handbuch und die Tabelle mit der Anleitung zur Fehlerbehebung. Wenn Sie dennoch Hilfe bei der Lösung des Problems benötigen, wenden Sie sich an Ihren Händler.

RECYCLING UND ENTSORGUNG

Wenn Sie sich für die Entsorgung des Produkts entscheiden, beachten Sie unbedingt die örtlichen Vorschriften. Schützen Sie die Umwelt. Entsorgen Sie das Produkt mit Rücksicht auf die Umwelt. Wirf es nicht einfach weg. Trennen Sie Kunststoff und Stahl für das Recycling. Bringen Sie es zu einem autorisierten Recyclingzentrum.

Verpackungsmaterialien sind recycelbar. Bitte werfen Sie sie in den richtigen Mülleimer.

Bitte zur Batterie siehe "Batterie- und Sicherungswechsel".

GARANTIE

Auf dieses Produkt wird eine Garantie von 3 Jahren gewährt. Diese Garantie deckt Schäden und Fehlfunktionen nur dann ab, wenn das Produkt nicht unsachgemäß verwendet wurde und alle Anweisungen korrekt befolgt wurden.

Um Ihre Garantie in Anspruch zu nehmen, müssen Sie Ihre Kaufquittung vorlegen. Das Produkt muss vollständig sein und alle seine Teile enthalten.

Die Garantie erstreckt sich nicht auf Verschleiß, mangelnde Wartung, Fahrlässigkeit, unsachgemäße Montage und Missbrauch (Stöße, Missbrauch der Stromversorgung, Lagerung, Nutzungsbedingungen usw.).

Sie ist auch dann ausgeschlossen, wenn am Produkt nicht originales oder ungeeignetes Zubehör oder Montageteile verwendet wurden.

EG-KONFORMITÄTSERKLÄRUNG

Wir, BESELF BRANDS S.L., Inhaber der Marke Playkin mit Sitz in der Straße Calle Blanquers Parcela 7-8 43800 - Valls, Spanien, erklären, dass das Kindermotorrad QUAD RACER ab der Seriennummer 2021 den Anforderungen der geltenden Richtlinien des Europäischen Parlaments und des Rates entspricht:

- ✦ Richtlinie 2009/48/EG des Europäischen Parlaments und des Rates vom 18. Juni 2009 über die Sicherheit von Spielzeug
- ✦ Richtlinie 2014/30/EU des Europäischen Parlaments und des Rates vom 26. Februar 2014 zur Harmonisierung der Rechtsvorschriften der Mitgliedstaaten über die elektromagnetische Verträglichkeit.

Das gelieferte Produkt stimmt mit dem Muster überein, das der EG-Baumusterprüfung unterzogen wurde (siehe Foto links).

Für gewöhnlich:



EN71-1: 2014+ A1: 2018
EN71-2: 2020
EN 71-3:2019
EN 71-3:2019+A1:2021
EN IEC 62115:2020+A11:2020

Valls (SPANIEN), 20. Mai 2021 . . .

A handwritten signature in blue ink, appearing to be 'Mireia Calvet', is written over the date and location text.

Mireia Calvet, CEO (Prokurist und verantwortlich für die technische Dokumentation).

